

ИНСТРУКЦИЯ ПО ЭКСПЛУАТАЦИИ A 1000

FCS4050

ru

Перевод оригинальной инструкции по эксплуатации • 20109419 • 02 • 30.08.2019



Перед началом работы с машиной прочтите данную инструкцию по эксплуатации.

Эту инструкцию необходимо хранить возле машины и передавать ее соответствующим пользователям в случае продажи или предоставления машины другим лицам.

FRANKE

СОДЕРЖАНИЕ

1	Указания по безопасности	6
1.1	Использование по назначению	6
1.2	Условия эксплуатации кофемашины.....	6
1.3	Объяснение указаний по технике безопасности согласно требованиям Американского национального института стандартов (ANSI).....	7
1.4	Опасные ситуации при использовании кофемашины и ее дополнительного оборудования	8
2	Пояснение символов	11
2.1	Символы, используемые в инструкции	11
2.2	Символы в программном обеспечении	11
3	Комплект поставки	14
4	Идентификация	16
4.1	Расположение заводской таблички	16
4.2	Идентификатор кодов	16
5	Описание прибора	18
5.1	Кофемашина	18
5.2	Дополнительное оборудование	21
5.3	Обзор режимов управления.....	24
6	Монтаж	27
6.1	Подготовительные работы.....	27
6.2	Размеры кофемашины с SU12 и другим дополнительным оборудованием	27
6.3	Требования к водоснабжению	29
7	Заполнение и опорожнение	32
7.1	Заполнение зернами.....	32
7.2	Заполнение порошком	33
7.3	Заполнение молоком	33
7.4	Заполнение ароматизирующей станции.....	34
7.5	Настройка степени помола.....	36
7.6	Опорожнение емкости для зерен	37
7.7	Опорожнение емкости для порошка.....	38
7.8	Опорожнение емкости для кофейной гущи	38
7.9	Опорожнение блока охлаждения	39
8	Приготовление напитков	41

8.1	Приготовление напитков в режиме Quick Select.....	41
8.2	Приготовление напитков в режиме Cash Register	41
8.3	Приготовление напитков в режиме Inspire Me	42
8.4	Приготовление напитков из молотого кофе.....	42
8.5	Приготовление горячей воды.....	43
8.6	Подача пара	44
8.7	Подача пара (Autosteam/Autosteam Pro)	46
9	Очистка	47
9.1	Введение	47
9.2	Пятишаговый метод	48
9.3	Необходимые принадлежности для очистки	48
9.4	Запуск очистки	49
9.5	Промывка кофемашины.....	51
9.6	Чистка контейнеров для кофейных зерен и порошка	52
9.7	Очистка регулятора струи	52
9.8	Очистка компонентов Autosteam Pro/S3	52
9.9	Очистка экрана.....	53
10	Настройка	55
10.1	Переход на уровень технического обслуживания.	55
10.2	PIN-коды	55
10.3	Структура меню «Мои настройки».....	56
10.4	Методы ввода	56
10.5	Меню 0 Ввод в эксплуатацию	56
10.6	Меню 1 Настройка машины.....	56
10.7	Меню 2 Параметры напитков	62
10.8	Меню 3 Дата и время.....	64
10.9	Меню 4 Пищевая ценность	65
10.10	Меню 6 Права пользователей.....	67
11	Персонализация и передача данных	70
11.1	Обзор	70
11.2	Структура меню «Персонализация и передача данных»	71
11.3	Переход на уровень технического обслуживания.	72
11.4	Требования к собственным мультимедийным файлам	72
11.5	Требуемая структура каталога на USB-накопителе	73
11.6	Загрузка или удаление собственных мультимедийных файлов.....	73

11.7	Использование рекламных носителей.....	74
11.8	Конфигурирование приложения	76
11.9	Резервное копирование / загрузка данных	77
11.10	Восстановление значений по умолчанию.....	78
12	Устранение неисправностей	79
12.1	Сообщения о неисправностях	79
12.2	Советы по приготовлению вкусного кофе.....	80
12.3	Меры при ухудшении качества напитков.....	81
13	Вывод из эксплуатации	82
13.1	Подготовка к выводу из эксплуатации	82
13.2	Краткосрочный вывод из эксплуатации (максимум на три недели)	82
13.3	Долгосрочный вывод из эксплуатации.....	82
13.4	Транспортировка и хранение.....	83
13.5	Повторный ввод в эксплуатацию после длительного хранения или простоя	83
14	Утилизация деталей	84
15	Технические характеристики	85
15.1	Параметры производительности по DIN 18873-2:2016-02.....	85
15.2	Технические характеристики кофемашины	85
15.3	Электрическое подключение кофемашины.....	85
15.4	Шнур питания	86
	Алфавитный указатель	87

1 УКАЗАНИЯ ПО БЕЗОПАСНОСТИ

1.1 Использование по назначению

1.1.1 Кофемашина

- Машина A1000 – устройство коммерческого назначения, служащее для приготовления напитков в офисах, заведениях общественного питания и других подобных местах.
- A1000 можно использовать для приготовления напитков из цельных кофейных зерен, молотого кофе, порошка для кофейных машин, а также напитков со свежим молоком.
- Машина A1000 предназначена для приготовления напитков с учетом требований данной инструкции и технических характеристик.
- Машина A1000 предназначена только для эксплуатации в помещениях.

Внимание!

- Машина A1000 не предназначена для использования вне помещений.

1.1.2 Дополнительное оборудование

Блок охлаждения

- Блок охлаждения предназначен исключительно для хранения молока, используемого при приготовлении кофейных напитков в кофемашине. Используйте только предварительно охлажденное молоко (2–5 °C).
- Для очистки молочной системы используйте только специальное чистящее средство FRANKE.

Внимание!

- При использовании других средств не гарантируется полная очистка молочной системы.

Подогреватель чашек

- Подогреватель чашек предназначен исключительно для предварительного подогрева кофейных чашек и стаканов, используемых для приготовления напитков.

Внимание!

- Подогреватель чашек не предназначен для сушки кухонных или иных полотенец. При подогреве не накрывайте чашки.

Ароматизирующая станция

- Ароматизирующая станция предназначена исключительно для автоматической подачи сиропов и других жидких вкусовых добавок при приготовлении напитков.

Внимание!

- Ароматизирующая станция не предназначена для подачи густых жидкостей, таких как соусы, например, шоколадного соуса.
- Ароматизирующая станция не предназначена для работы со спиртосодержащими или взрывоопасными веществами.

Система расчета

- Система расчета в зависимости от исполнения предусматривает разные способы оплаты. Примеры: оплата монетами, картой или с помощью мобильных систем оплаты.

1.2 Условия эксплуатации кофемашины

- К эксплуатации машины A1000 допускаются только обученные лица.

- Каждый оператор машины A1000 обязан тщательно изучить данную инструкцию. Исключение составляют только лица, использующие машину в режиме самообслуживания.
- Однако для обеспечения безопасности таких лиц необходимо предусмотреть постоянное наблюдение за машинами, работающими в режиме самообслуживания.
- Приступайте к использованию машины A1000 и ее дополнительного оборудования только после тщательного изучения настоящей инструкции.
- Не используйте A1000 и ее дополнительное оборудование, если вам незнакомы ее функции.
- Не используйте A1000 при повреждении соединительных проводов A1000 или дополнительного оборудования.
- Не используйте A1000, если A1000 или ее дополнительное оборудование не очищены или не заполнены надлежащим образом.
- Детям младше 8 лет запрещается пользоваться машиной A1000 и ее дополнительным оборудованием.
- Детям и лицам с ограниченными физическими, сенсорными или умственными способностями разрешается использовать машину A1000 и дополнительное оборудование только под присмотром. Не позволяйте детям играть с A1000 и дополнительным оборудованием.
- Детям запрещается выполнять очистку машины A1000 и ее дополнительного оборудования.

1.3 Объяснение указаний по технике безопасности согласно требованиям Американского национального института стандартов (ANSI)

Для обеспечения безопасности людей и предотвращения материального ущерба необходимо соблюдать приведенные ниже указания.

Символ и сигнальное слово указывают на степень опасности.



⚠ ПРЕДУПРЕЖДЕНИЕ

ПРЕДУПРЕЖДЕНИЕ обозначает любую потенциально грозящую опасность. Если ее не устранить, последствиями могут быть тяжелые травмы или летальный исход.



⚠ ОСТОРОЖНО

«ОСТОРОЖНО!» обозначает любую потенциально грозящую опасность. Если ее не устранить, возможно получение легких или незначительных травм.



УВЕДОМЛЕНИЕ

«УВЕДОМЛЕНИЕ» указывает на риски повреждения машины.

1.4 Опасные ситуации при использовании кофемашины и ее дополнительного оборудования



ПРЕДУПРЕЖДЕНИЕ

Опасность для жизни вследствие поражения электрическим током

Повреждение кабеля питания, проводов или штекерных соединений может привести к удару электрическим током.

- a Не подключайте к сети поврежденные кабели питания, провода или штекерные соединения.
- b Замените поврежденные кабели питания, провода или штекерные соединения.
Если кабель питания неразъемного типа, обратитесь к сервисному технику. Если кабель питания разъемного типа, закажите и используйте новый оригинальный кабель.
- c Не устанавливайте машину и не размещайте кабель питания вблизи горячих поверхностей, например газовых/электрических плит или печей.
- d Убедитесь в том, что кабель питания не зажат и не соприкасается с острыми краями.



ПРЕДУПРЕЖДЕНИЕ

Опасность для жизни вследствие поражения электрическим током

Проникающая в машину жидкость/влаги или утечка может привести к удару электрическим током.

- a Не направляйте на машину струю жидкости или пара.
- b Не проливайте на машину никакие жидкости.
- c Не погружайте машину в жидкость.
- d При утечке или проникновении жидкости/влаги в машину отключите ее от сети.



ПРЕДУПРЕЖДЕНИЕ

Опасность для жизни вследствие поражения электрическим током

Ненадлежащее выполнение работ, ремонта или технического обслуживания электрических установок может привести к удару электрическим током.

- a Поручайте ремонт электрических деталей специалистам сервисной службы, которые всегда используют только оригинальные запасные части.
- b Поручайте выполнение технического обслуживания только уполномоченным специалистам с соответствующей квалификацией.



ПРЕДУПРЕЖДЕНИЕ

Опасность асфиксии

Пластиковые упаковки могут стать причиной удушья детей.

- a Пластиковые упаковки не должны попадать в руки детей.

**⚠ ПРЕДУПРЕЖДЕНИЕ****Опасность ожога**

Нагревательные поверхности подогревателя для чашек могут стать причиной ожогов или возгорания.

- a Не прикасайтесь к горячим нагревательным поверхностям подогревателя для чашек.
- b В СЛУЧАЕ ОЖОГА: немедленно охладите пораженный участок и, в зависимости от тяжести травмы, обратитесь за консультацией к врачу.
- c Не кладите воспламеняющиеся предметы на подогреватель чашек.

**⚠ ПРЕДУПРЕЖДЕНИЕ****Опасность ошпаривания**

Во время промывки из отверстий вытекает горячая вода.

- a Находиться вблизи дозаторов во время выполнения процесса очистки запрещено.
- b Не ставьте какие-либо предметы на решетку каплесборника.
- c В СЛУЧАЕ ОШПАРИВАНИЯ: немедленно охладите пораженный участок и, в зависимости от тяжести травмы, обратитесь за консультацией к врачу.

**⚠ ПРЕДУПРЕЖДЕНИЕ****Опасность ошпаривания**

Горячие напитки могут причинить ожоги.

- a Будьте осторожны с горячими напитками.
- b Используйте только подходящие питьевые емкости.

**⚠ ПРЕДУПРЕЖДЕНИЕ****Опасность ошпаривания**

Жидкости и пар, выходящие из аппарата во время очистки, могут причинить ожоги.

- a Находиться вблизи дозаторов во время выполнения процесса очистки запрещено.

**⚠ ПРЕДУПРЕЖДЕНИЕ****Опасность получения травм**

Обломки предметов, попавших в контейнер для кофейных зерен или в кофемолку, могут вылететь с высокой скоростью и привести к травмам.

- a Запрещается класть посторонние предметы в контейнер для кофейных зерен или в кофемолку.

**⚠ ОСТОРОЖНО****Порезы/защемление**

Подающий механизм емкости для порошка может порезать или защемить пальцы.

- a При очистке емкости для порошка будьте осторожны.

**⚠ ОСТОРОЖНО****Раздражение кожи от чистящего средства**

Таблетки для очистки, чистящее средство для молочных систем и средство для удаления накипи могут вызвать раздражения кожи.

- a Соблюдайте меры предосторожности, указанные на упаковке чистящего средства.
- b Избегайте попадания чистящего средства в глаза и на кожу.
- c После контакта с чистящим средством помойте руки.
- d Не допускайте попадания чистящих средств в напитки.

**⚠ ОСТОРОЖНО****Опасность для здоровья из-за заражения микроорганизмами**

Вследствие недостаточной очистки в машине и выпускных отверстиях могут застревать остатки продуктов питания, загрязняя напитки.

- a Не используйте машину, если она не была очищена надлежащим образом согласно инструкции.
- b Ежедневно очищайте машину согласно инструкции.
- c Проинформируйте использующий машину персонал о необходимых мерах по очистке.

**⚠ ОСТОРОЖНО****Опасность для здоровья из-за заражения микроорганизмами**

В машинах, не используемых длительное время, могут быть остатки продуктов питания.

- a После длительного простоя (более 2 дней) машину следует чистить.

**⚠ ОСТОРОЖНО****Опасность для здоровья из-за заражения водорослями**

Слишком долгое использование фильтра для воды может привести к образованию водорослей.

- a Заменяйте фильтр для воды при появлении соответствующего сообщения на дисплее машины.

**⚠ ОСТОРОЖНО****Образование плесени**





Кофейная гуща может плесневеть.

- a Опорожняйте и промывайте емкость для кофейной гущи не реже одного раза в день.

2 ПОЯСНЕНИЕ СИМВОЛОВ



2.1 Символы, используемые в инструкции

2.1.1 Ориентация

Символ	Описание
	Очистите компоненты согласно пятишаговому методу очистки
	Данным символом отмечены советы и рекомендации, а также дополнительная информация
	Условия для выполнения действий.
	Результат или промежуточный результат выполнения действий.

2.2 Символы в программном обеспечении





2.2.1 Навигационные символы и управление



















Символ	Наименование	Описание
	Кнопка отмены	Прерывание приготовления
	Переход к следующей/ предыдущей странице	Переход между страницами многостраничного меню
	Кнопка «Пуск»	Запуск приготовления





2.2.2 Символы на панели управления



При нажатии на символ, появившийся на панели управления, отображаются указания и дополнительная информация. При возникновении ошибки см. информацию в главе *Устранение неисправностей* [▶ 79].

Символ	Наименование	Описание
	Логотип Franke	Переход на уровень технического обслуживания
	Уход/очистка	Требуется очистка или обслуживание машины
	Кофейные зерна	Емкость для зерен пуста или установлена неправильно
	Емкость для кофейной гущи	Необходимо опорожнить емкость для кофейной гущи

Символ	Наименование	Описание
	Промывка	Требуется промывка машины, или промывка машины выполняется
	Напиток	
	Система расчета	Система расчета активна
	Рекл. изображ.	
	Экранная заставка	
	Яркость	Настройка яркости
	Передача данных	Выполняется передача данных
	Счетчик отдельных напитков	
	Персонализация	
	Информ.	
	Неактивно	
	Режим ожидания	Переключение машины в режим ожидания
	First Shot	Предварительный нагрев системы
	Дверца	Дверца открыта.
	Избранное	Кнопка избранного, которой может быть назначена часто используемая функция
	Сервис/Настройка/Администрирование	
	Контейнер для зерен слева/справа	Активная кофемолка
	Два напитка	Приготовление двойного количества напитка (приготовление одновременно двух напитков)

Символ	Наименование	Описание
	Кофейный порошок	
	Шоколад	
	Холодное молоко	
	Молоко	Емкость для молока пуста или установлена неправильно
	Чистящее средство для молочных систем	Отсутствует чистящее средство для молочных систем (CleanMaster)

2.2.3 Отображение сообщений о неисправностях





Приготовление выбранных напитков невозможно. При нажатии на подсвеченный символ на панели управления выполняется переход к сообщению о неисправности.

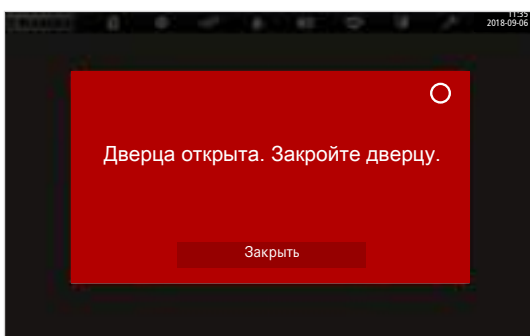

Если неисправность затрагивает всю систему, сообщение о неисправности отображается автоматически.











Цветовой код сообщений об неисправностях





	Временное прерывание
	Система продолжает функционировать без ограничений
	Система функционирует с ограничениями
	Отдельные или все ресурсы заблокированы

3 КОМПЛЕКТ ПОСТАВКИ



Комплект поставки может отличаться в зависимости от конфигурации прибора. Принадлежности можно заказать у продавца или непосредственно в компании Franke Kaffeemaschinen AG (г. Арбург, Швейцария).

	Наименование	Артикул
	Таблетки для очистки (100 шт.)	567.0000.010
	Таблетки для очистки (Китай)	567.0000.016
	Таблетки для очистки (США/Канада)	567.0000.002
	Чистящее средство для молочных систем (картридж) (опция FM CM)	567.0000.009
	Чистящее средство для молочных систем (картридж) (опция FM CM)	567.0000.004
	Чистящие щетки	560.0003.728
	Щетка-ёршик (опция SU05)	560.0001.019
	Гибкий ёршик (опция FM/MS)	560.0007.380

	Наименование	Артикул
	Кисточка для очистки	560.0003.716
	Микрофибровая салфетка	560.0002.315
	Регулировочный ключ кофемолки	560.0003.876
	Ключ регулятора струи/шланга	560.0522.696
	USB-накопитель (4 ГБ)	560.0003.285
	Комплект руководства	560.0001.854

4 ИДЕНТИФИКАЦИЯ

4.1 Расположение заводской таблички

4.1.1 Кофемашина



Заводская табличка кофемашины находится на правой внутренней стенке машины возле емкости для кофейной гущи.

4.1.2 SU12

Заводская табличка устройства SU12 находится в холодильной камере.

4.1.3 FS

Заводская табличка ароматизирующей станции находится внутри.

4.1.4 CW



Заводская табличка подогревателя чашек находится на внутренней стороне задней стенки слева внизу.

4.2 Идентификатор кодов

4.2.1 Кофемашина

Код	Описание
A1000	Кофейная машина (автомат) Серия: A Типоразмер: 1000
1G	1 кофемолка
2G	2 кофемолки
3G	3 кофемолки

Код	Описание
1P	1 контейнер для порошка
2P	2 контейнера для порошка
CM	CleanMaster
H1	Дозатор горячей воды
S1	Трубка вспенивателя
S2	Autosteam (трубка подачи пара с температурным датчиком)
S3	Autosteam Pro (трубка подачи пара с температурным датчиком и программируемым вспениванием молока)

4.2.2 Дополнительное оборудование

Код	Описание
1C1M	1 кофемашина, 1 сорт молока
1C2M	1 кофемашина, 2 сорта молока
2C1M	2 кофемашина, 1 сорт молока
2C2M	2 кофемашины, 2 сорта молока
AC	Система расчета
CM	CleanMaster
CW	Подогреватель чашек
FM	FoamMaster (холодное и горячее молоко, холодная и горячая молочная пена)
FS6	Ароматизирующая станция с 6-мя сиропными насосами
MU	Модуль молочного насоса
SU12 CM	Блок охлаждения (≥ 10 л) с системой очистки CleanMaster
UT12 CM	Блок охлаждения под стойкой (≥ 10 л) с системой очистки CleanMaster

5 ОПИСАНИЕ ПРИБОРА

5.1 Кофемашина

Введение

Для кофемашины A1000 доступен широкий ассортимент дополнительных элементов (опций). В данной главе рассматривается пример конфигурации, позволяющий получить общее представление о машине. Следует учитывать, что внешний вид кофемашины зависит от конфигурации и может отличаться от представленного.



5.1.1 Стандарт

- Одна кофемолка (сзади слева)
- Дозатор горячей воды
- Дозатор с автоматической регулировкой по высоте
- Подключение к водопроводу
- iQFlow
- CleanMaster

5.1.2 Опции

- Расширенная версия
- Вторая кофемолка (сзади справа)
- Третья кофемолка
- Контейнер для порошка (справа)

- Второй контейнер для порошка (слева)
- Трубка вспенивателя
- Устройство Autosteam для автоматического нагрева молока
- Устройство Autosteam Pro для автоматического вспенивания молока
- Два сорта молока
- Сброс отходов
- Узел выдачи для кофейника
- Запирающиеся емкости для зерен и порошка
- Высокие регулируемые опорные ножки (*Опорные ножки [► 29]*)
- Датчик наличия чашки
- Внешний резервуар для воды
- First Shot
- M2M/телеметрический интерфейс

5.1.3 Компоненты кофемашины

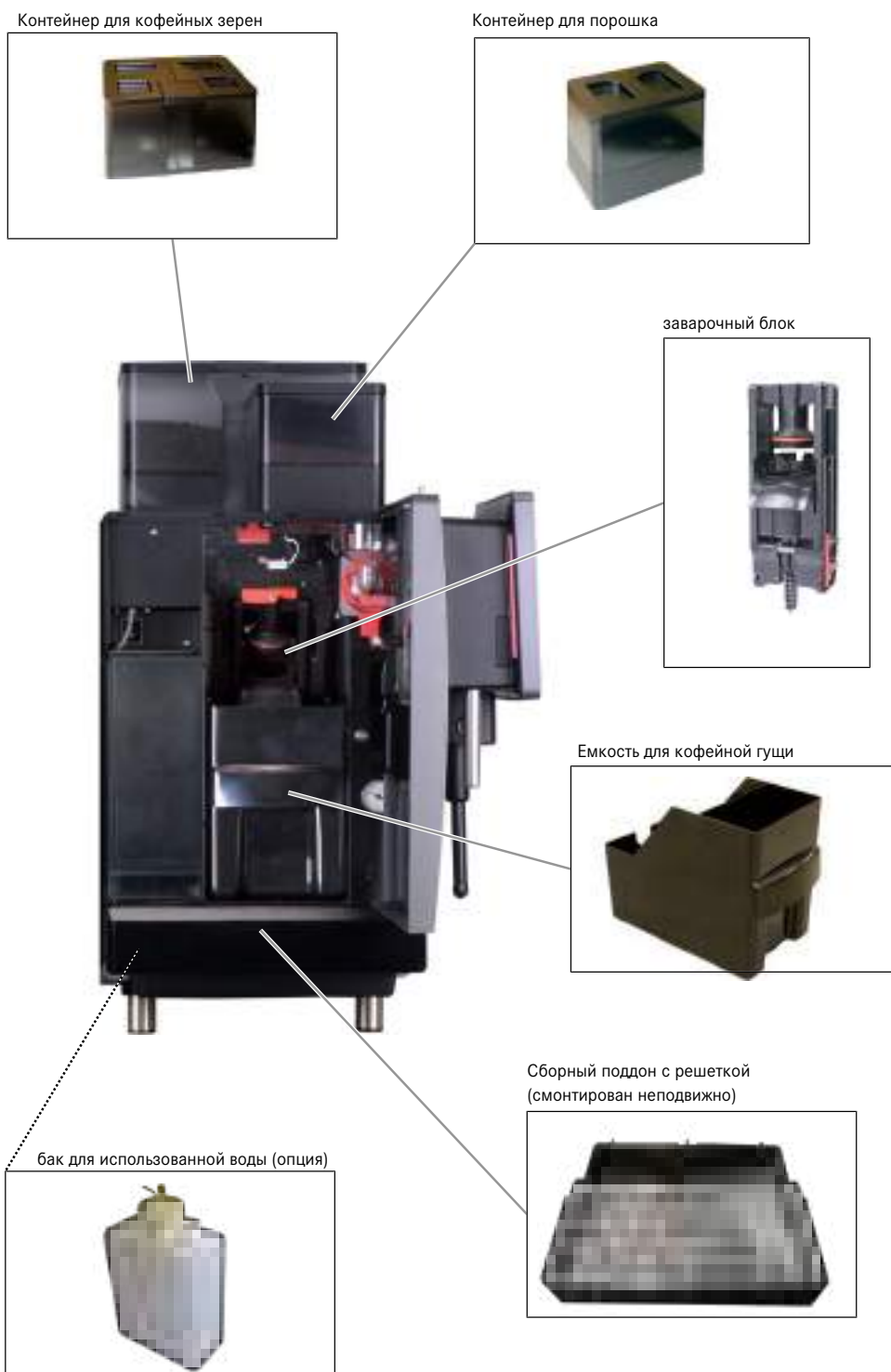

5.2 Дополнительное оборудование

5.2.1 Компоненты блока охлаждения с системой очистки CleanMaster

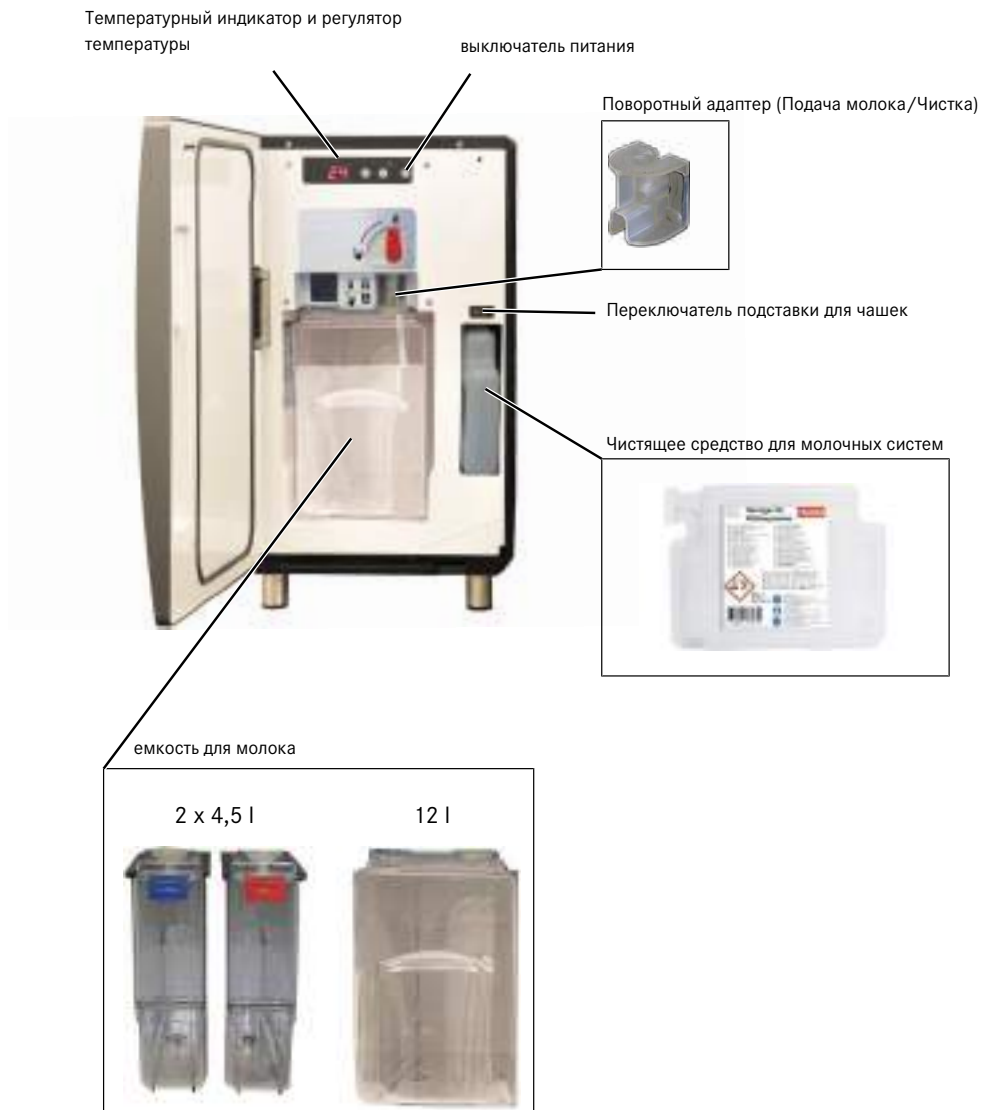

5.2.2 Блок охлаждения SU12 FM EC



- Автоматическая система чистки
- Возможно подключение к машине слева и справа
- Запирающийся

Варианты исполнения

- SU12 с емкостью для молока 12 л
- SU12 с 2 емкостями для молока по 4,5 л, для использования 2 сортов молока
- SU12 Twin с 2 емкостями для молока по 4,5 л, для подключения 2 кофемашин
- UT12 FM Охладитель под стойкой, с емкостью для молока 12 л
- UT12 FM Twin Охладитель под стойкой, с 2 емкостями для молока по 4,5 л, для подключения 2 кофемашин
- MU (Монтаж под стойкой)

5.2.3 Ароматизирующая станция



Для приготовления необычных напитков можно использовать ароматизирующую станцию (приобретается отдельно). Блок дозирования сиропов позволит разнообразить ассортимент более чем 6 различными вкусовыми оттенками.

5.2.4 Подогреватель чашек

Кофе будет особенно вкусным, если его налить в предварительно подогретые чашки. Подогреватель чашек с четырьмя подогреваемыми зонами идеально подходит к этой кофемашине.



5.2.5 Система расчета

Система расчета служит для обработки платежей и регистрации платежных данных.

Интерфейсы:

- VIP

Системы оплаты:

- Устройство для контроля монет
- Разменный автомат
- Считыватель карт

5.3 Обзор режимов управления



Режим обслуживания выбирают исходя из ассортимента и возможных пожеланий клиента, а также исходя из того, как будет использоваться кофемашина.

Специалист сервисной службы с удовольствием поможет настроить требуемый режим управления.

5.3.1 Панель управления



1 Кнопка **Franke** используется для переключения между уровнем технического обслуживания и уровнем выбора напитков.

2 Переход между страницами вперед или назад.

5.3.2 Режим управления Cash Register



Cash Register – это режим управления для обслуживаемого применения. Пока в кофемашине готовится напиток, можно принимать следующие заказы.

Структура панели управления

- Уровень 1: выбор напитка, до 5 страниц. Панель доступных параметров, где также отображаются состояние приготовления и очередь напитков
- Уровень 2: отображение 4, 9 или 16 кнопок выбора напитков на одной странице

Возможности настройки

- Количество напитков на странице: 2 x 2, 3 x 3 или 4 x 4
- Представление: фотография, рисунок

5.3.3 Режим управления Quick Select

Режим управления **Quick Select** – стандартная разновидность самообслуживания. Если доступны параметры напитка, то, выбрав напиток, клиент может изменить его по своему вкусу.

Структура панели управления

- Уровень 1: выбор напитка, до 5 страниц
- Уровень 2: режим выбора напитка; отображение 6, 12 или 20 кнопок выбора напитков на одной странице; выбор параметров напитка, запуск приготовления (если активировано)

Возможности настройки:

- Количество напитков на странице: 2 x 3, 3 x 4 или 4 x 5
- Активация режима **Credit Mode**
- Индивидуальное расположение напитков

5.3.4 Режим управления Quick Select с Credit Mode



Отображение

- Цены на напитки
- Кредит

- Недостаточный кредит



При работе в режиме **Credit Mode** в меню **Drink Selection** нельзя задавать дополнительные параметры напитка. Чтобы активировать режим **Credit Mode**, в меню **Мои настройки** откройте пункт **1 Настройка машины > 1.12 Система расчета**. Выберите пункт **Включить расчетную систему**.

5.3.5 Режим управления Inspire Me

Режим управления **Inspire Me** подходит для самообслуживания. Напитки можно объединять в группы. Так вы можете наглядно представить ассортимент напитков вашим клиентам.

Структура панели управления

- Уровень 1: до 6 карт меню с предварительно выбранным ассортиментом
- Уровень 2: до 5 страниц в одной карте меню
- Уровень 3: 6 или 12 кнопок выбора продуктов на одной странице

Возможности настройки:

- Составление карт меню
- Индивидуальное расположение напитков

6 МОНТАЖ

6.1 Подготовительные работы

- Линия подключения кофемашины к электросети должна быть защищена устройством защитного отключения (УЗО).
- Необходимо обеспечить возможность обесточивания всех полюсов одним выключателем.
- Подключение к водопроводу должно соответствовать этим требованиям: *Требования к водоснабжению [► 29]*, а также местным и национальным нормам и правилам.
- Для подключения кофемашины к водопроводу необходимо использовать прилагаемый комплектный шланг. Не используйте старые водопроводные шланги.
- Для установки устройства выберите удобную и устойчивую поверхность (допустимая нагрузка не менее 150 кг). Панель управления должна находиться на уровне глаз.



Данные работы необходимо выполнить до того, как специалист сервисного центра приступит к установке кофемашины. Специалист сервисного центра установит кофемашину и введет ее в эксплуатацию. Кроме того, он проинструктирует персонал относительно основных функций кофемашины.

6.2 Размеры кофемашины с SU12 и другим дополнительным оборудованием



Размеры указаны в миллиметрах.

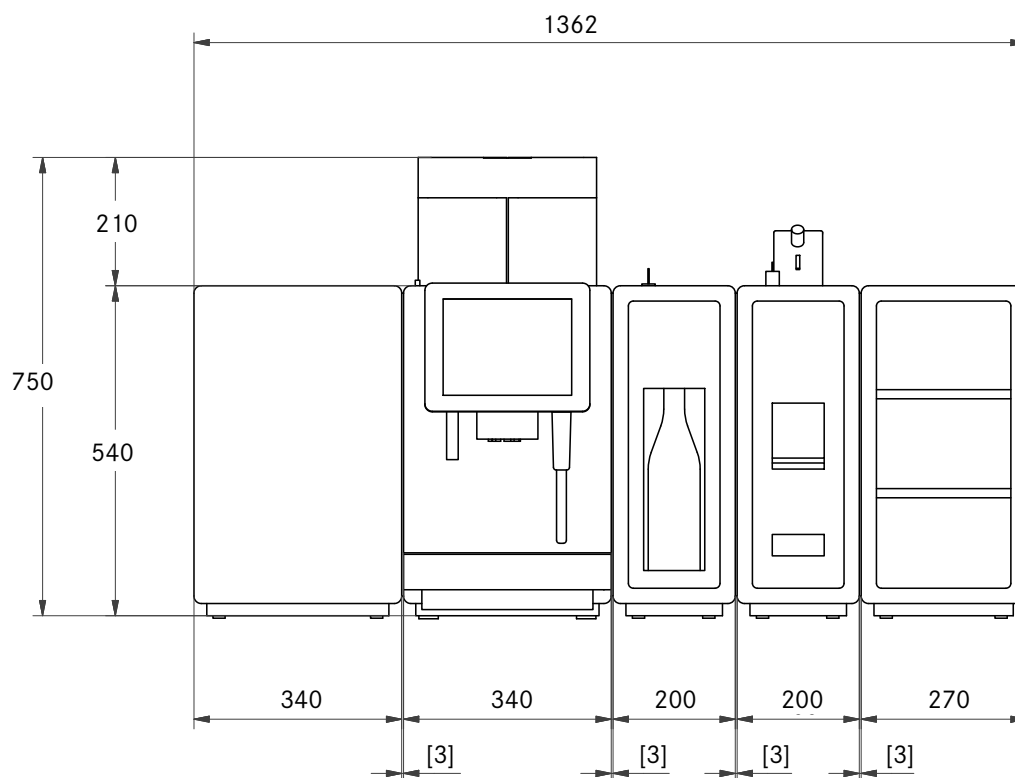

A1000 с SU12 и другим дополнительным оборудованием

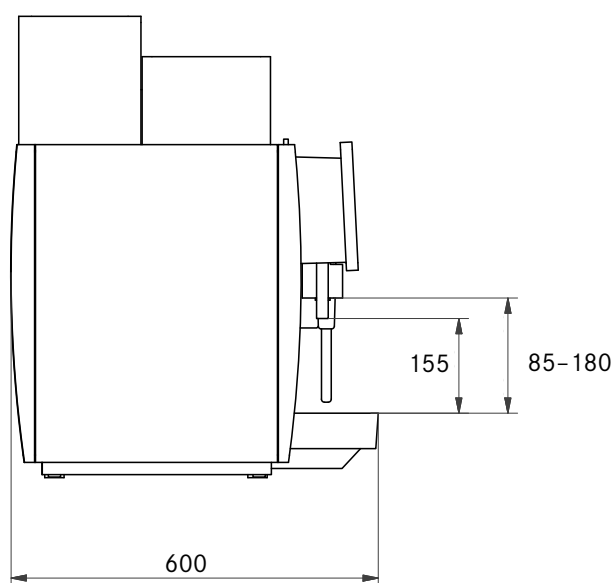

A1000, вид сбоку

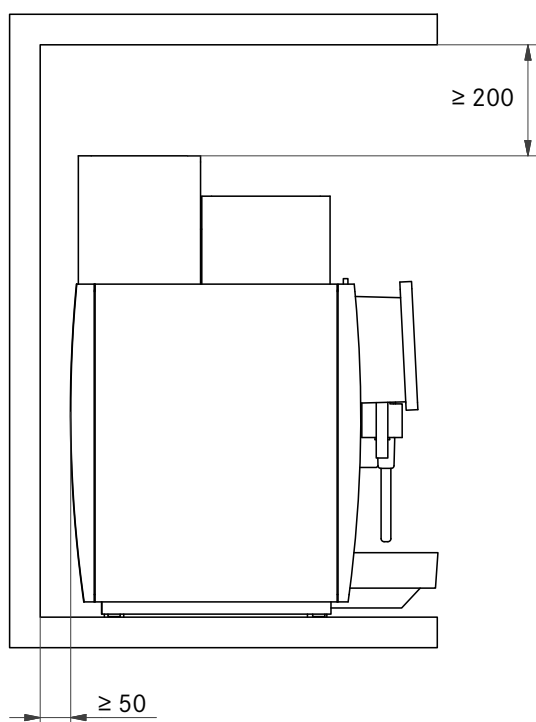

Габаритные размеры на месте установки



УВЕДОМЛЕНИЕ

Повреждения вследствие перегрева

Слишком малые расстояния до стены и над машиной могут привести к накоплению тепла в машине и вызвать повреждения.

- a Соблюдайте указанные монтажные размеры и зазоры.
- b Следите за тем, чтобы свободные пространства не загромождались.

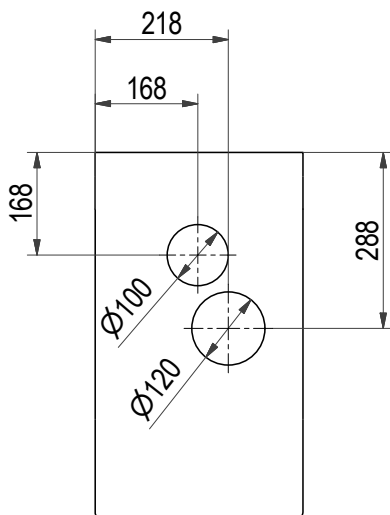

Отверстия для шлангов в прилавке

6.2.1 Опорные ножки

В комплект поставки входят опорные ножки высотой 40 мм. Опционально возможна комплектация опорными ножками с большей высотой.

Высота опорных ножек	Общая высота
40 мм (стандарт)	750 мм + 40 мм = 790 мм
70 мм (опция)	750 мм + 70 мм = 820 мм
100 мм (опция)	750 мм + 100 мм = 850 мм

6.3 Требования к водоснабжению

6.3.1 Подключение к водопроводу

Давление воды	80–800 kPa (0,8–8,0 bar)
Расход	> 0,1 l/sec
Температура воды	< 25 °C
Подключение к водопроводу	Накидная гайка G3/8 и металлический шланг l = 1,5 m Для подключения использовать только прилагаемый комплектный шланг

- Подключение к водопроводу должно соответствовать техническим требованиям, местным и национальным нормам.
- Подключение к водопроводу должно быть защищено от обратного потока.
- Подключение к водопроводу должно оснащаться запорным клапаном и контролируемым обратным клапаном с предварительным фильтром. Фильтр должен извлекаться для очистки.
- Вода не должна поступать из умягчителя.
- Фильтр не менее 100 меш/дюйм (UL)

6.3.2 Качество воды

Градус жесткости:	4–8 °dH GH (немецких градусов жесткости воды) 7–14 °fH (французских градусов жесткости воды) 70–140 ppm (мг/л)
Карбонатная жесткость	3–6 ° dH KH / 50–105 ppm (мг/л)
Кислотность/pH	pH 6,5–7,5
Содержание хлора	< 0,5 мг/л
Содержание хлоридов	< 30 мг/л
Общее количество растворенных твердых веществ (TDS)	30–150 ppm (мг/л)
Электропроводность (измеренная)	50–200 мкСм/см (микросименс)
Содержание железа	< 0,3 мг/л

- Цвет: прозрачный
- Вкус: свежий и чистый вкус
- Запах: без ощутимого запаха
- Без частиц ржавчины в воде
- Обратный осмос: содержание растворенных твердых веществ в воде должно быть не менее 30–50 ppm (30–50 мг/л) для предотвращения переполнения бойлеров.

Оценка коррозионной опасности

Для оценки может использоваться следующая формула:

Расчетная электропроводность = измеренная электропроводность [мкСм/см] – (измеренная общая жесткость [° dH GH] x константа)

- Измеренная электропроводность в мкСм/см
- Измеренная общая жесткость в ° dH GH
- Константа = 30 [мкСм/см]/[° dH GH]

Расчетная электропроводность	Коррозионная опасность
<200 мкСм/см	низкая
200–500 мкСм/см	повышенная
>500 мкСм/см	высокая

Пример расчета:

- Измеренная электропроводность 700 мкСм/см
- Измеренная общая жесткость 18 ° dH GH
- Расчетная электропроводность = 700 мкСм/см – (18 x 30 мкСм/см) = 160 мкСм/см

Результатом расчета является 160 мкСм/см и обозначает низкую коррозионную опасность.

6.3.3 Слив воды

- Два сливных шланга: D = 16 мм, L = 2 м
- Присоединение к расположенному ниже сифону

7 ЗАПОЛНЕНИЕ И ОПОРОЖНЕНИЕ

7.1 Заполнение зернами



⚠ ПРЕДУПРЕЖДЕНИЕ

Опасность получения травм

Обломки предметов, попавших в контейнер для кофейных зерен или в кофемолку, могут вылететь с высокой скоростью и привести к травмам.

- а Запрещается класть посторонние предметы в контейнер для кофейных зерен или в кофемолку.



Засыпьте кофейные зерна в емкость для зерен.

Засыпьте кофейный порошок для автоматов в емкость для порошка.



УВЕДОМЛЕНИЕ

Плохое качество напитков

На внутренней стороне емкости для зерен образуется тонкая масляная пленка от масла кофейных зерен. Осевшее масло быстро стареет и ухудшает вкус напитков.

- а Ежедневно счищайте масляную пленку с внутренней поверхности емкости для зерен.
- б Для этого используйте сухое или смоченное в чистой воде полотенце.
- с Не используйте чистящие средства, которые могут изменить вкус кофе.



1. Снимите крышку емкости для зерен.



3. Установите крышку.



2. Заполните емкость кофейными зернами.

7.2 Заполнение порошком



1. Снимите крышку емкости для порошка.



3. Установите крышку.



2. Заполните контейнер порошком для автоматических кофеварок.

7.3 Заполнение молоком



⚠ ОСТОРОЖНО

Микробы в сыром молоке

Микробы в сыром молоке могут быть опасны для здоровья.

- a Не используйте сырое молоко.
- b Используйте только пастеризованное молоко или молоко длительного хранения.



УВЕДОМЛЕНИЕ

Повреждение машины

Использование неподходящих жидкостей может привести к повреждению машины.

- a Заливайте в емкость для молока только молоко.
- b Для очистки емкости для молока используйте воду с мягким чистящим средством.



УВЕДОМЛЕНИЕ

Ухудшение качества напитков

Неправильное обращение с молоком может привести к ухудшению качества напитков.

- а Наливайте молоко только в чистые емкости.
- б Используйте только предварительно охлажденное молоко (2–5 °С).
- с Прикасайтесь к внутренним поверхностям емкости для молока, молочным шлангам и крышке емкости для молока только чистыми руками или используйте одноразовые перчатки.



Подготовка молочной системы – полуавтоматический процесс, который выполняется после заполнения или очистки. Следуйте указаниям в сообщениях о событиях. Доступ к сообщениям о событиях осуществляется с панели управления.

7.3.1 Заполнение молоком при использовании SU12

1. Откройте дверцу.
2. Включите блок охлаждения.
⇒ Отображается текущая температура в холодильной камере.



3. Емкость для молока необходимо выдвинуть таким образом, чтобы была полностью видна задвижка крышки емкости.
4. Отодвиньте задвижку назад.
5. Залейте в емкость охлажденное молоко.



6. Вставьте емкость для молока в холодильную камеру до упора.



7. Закройте дверцу.

7.4 Заполнение ароматизирующей станции



Переключатель для включения ароматизирующей станции находится внутри, на задней стенке с левой стороны.

1. Разблокируйте ароматизирующую станцию с помощью ключа.



2. Нажмите кнопку разблокировки и откройте ароматизирующую станцию.



3. Включите ароматизирующую станцию.



4. Переместите вверх кронштейн для бутылки.

5. Поставьте бутылку в ароматизирующую станцию.



6. Переместите вниз кронштейн для бутылки.

7. Передвиньте соединитель шланга вверх по шлангу.



8. Вставьте шланг в бутылку.

9. Переместите соединение шланга в головку бутылки.

10. Закройте ароматизирующую станцию.

7.4.1 Подготовка ароматизирующей станции



Подготовка ароматизирующей станции выполняется в следующих случаях:

- а При первом включении
 - б После каждой замены бутылки с сиропом
1. Перейдите на уровень обслуживания.
 2. Выберите пункт **Чистка и техническое обслуживание**.
 3. Выберите функцию **Подготовка ароматизирующей станции**.

4. Выберите пункт **Запустить** и подтвердите выбор.

⇒ Подготавливается сироп определенного сорта.

5. Следите за указаниями на панели управления.
6. Повторяйте эти шаги для каждой бутылки с сиропом.

7.5 Настройка степени помола



⚠ ПРЕДУПРЕЖДЕНИЕ

Опасность получения травм

Обломки предметов, попавших в контейнер для кофейных зерен или в кофемолку, могут вылететь с высокой скоростью и привести к травмам.

- а Запрещается класть посторонние предметы в контейнер для кофейных зерен или в кофемолку.



Регулировочный ключ кофемолки (560.0003.876)



Изменение степени помола влияет на количество кофе. Поэтому кофемолки после настройки степени помола следует откалибровать.

При необходимости возможна ступенчатая настройка степени помола для каждой кофемолки.



1. Вытяните вперед до упора блокировочную задвижку.



2. Извлеките контейнер для зерен/порошка вверх.



3. При необходимости настройте степень помола регулировочным ключом кофемолки.

⇒ Для более тонкого помола поворачивайте ключ против часовой стрелки.

⇒ Для более грубого помола поворачивайте ключ по часовой стрелке.

4. Установите емкость для зерен.

5. Проверьте помол и при необходимости внесите изменения.

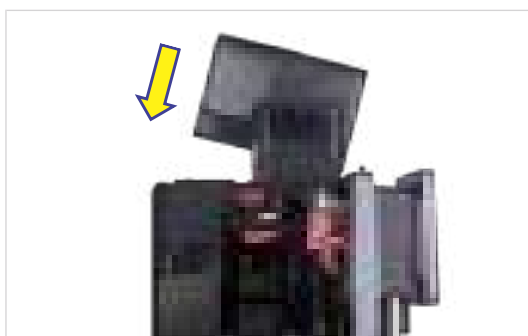

6. Установите емкость для зерен.



7. Задвиньте блокировочную задвижку до упора.

7.6 Опорожнение емкости для зерен



1. Вытяните вперед до упора блокировочную задвижку.



2. Извлеките контейнер для зерен/порошка вверх.

3. Опорожните, промойте и высушите емкость для зерен.



4. Установите емкость для зерен.



5. Задвиньте блокировочную задвижку до упора.



УВЕДОМЛЕНИЕ

Ухудшение работоспособности

Неправильная блокировка емкости для кофейных зерен и кофейного порошка может отрицательно сказаться на работе кофемашины и качестве напитков.

- а Задвиньте блокировочную задвижку до упора.

7.7 Опорожнение емкости для порошка



УВЕДОМЛЕНИЕ

Загрязнение кофейным порошком

Кофейный порошок может высыпаться из соответствующей емкости.

- а Всегда переносите емкость для порошка в вертикальном положении и закрытом виде.



⚠ ОСТОРОЖНО

Порезы/защемление

Подающий механизм емкости для порошка может порезать или защемить пальцы.

- а При очистке емкости для порошка будьте осторожны.



1. Вытяните вперед до упора блокировочную задвижку.
2. Вытащите емкость для порошка вверх.

3. Опорожните, промойте и высушите емкость для порошка.

4. Установите емкость для порошка.



5. Задвиньте блокировочную задвижку до упора.



УВЕДОМЛЕНИЕ

Ухудшение работоспособности

Неправильная блокировка емкости для кофейных зерен и кофейного порошка может отрицательно сказаться на работе кофемашины и качестве напитков.

- а Задвиньте блокировочную задвижку до упора.

7.8 Опорожнение емкости для кофейной гущи



УВЕДОМЛЕНИЕ

Образование плесени

На остатках кофе возможно образование плесени.

- а Опорожняйте и промывайте емкость для кофейной гущи не реже одного раза в день.

1. Откройте дверцу.

⇒ На панели управления появится сообщение **Дверца открыта.**



2. Выньте емкость для кофейной гущи.



4. Вставьте емкость для кофейной гущи и закройте дверцу.



3. Опорожните, очистите и высушите емкость для кофейной гущи.

7.9 Опорожнение блока охлаждения



УВЕДОМЛЕНИЕ

Испорченное молоко

При недостаточном охлаждении или нарушении правил гигиены молоко может испортиться.

- a Используйте только предварительно охлажденное молоко (2,0–5,0 °C).
- b Храните молоко в блоке охлаждения только во время работы блока охлаждения. Когда блок охлаждения не работает, например, ночью, храните молоко в холодильнике.
- c Чистите машину и блок охлаждения ежедневно.
- d Беритесь за всасывающий шланг, внутреннюю сторону емкости для молока и крышку этой емкости только чистыми руками или пользуйтесь одноразовыми перчатками.
- e Кладите крышку емкости со всасывающим шлангом только на чистую поверхность.



ОСТОРОЖНО

Опасность для здоровья из-за заражения микроорганизмами

Вследствие недостаточной очистки в машине и выпускных отверстиях могут застревать остатки продуктов питания, загрязняя напитки.

- a Не используйте машину, если она не была очищена надлежащим образом согласно инструкции.
- b Ежедневно очищайте машину согласно инструкции.
- c Проинформируйте использующий машину персонал о необходимых мерах по очистке.



1. Откройте дверцу.



2. Извлеките емкость для молока.

3. Поставьте молоко в холодильник или вылейте его.



4. Промойте емкость для молока, компоненты молочной системы и холодильную камеру.



5. Установите промытую емкость для молока.

6. Выключайте блок охлаждения, если он не используется. После выключения оставьте открытой дверцу блока охлаждения, чтобы предотвратить появление запаха внутри.

8 ПРИГОТОВЛЕНИЕ НАПИТКОВ



⚠ ПРЕДУПРЕЖДЕНИЕ

Опасность ошпаривания

Горячие напитки могут причинить ожоги.

- a Будьте осторожны с горячими напитками.
- b Используйте только подходящие питьевые емкости.

8.1 Приготовление напитков в режиме Quick Select

1. Поставьте под дозатор подходящую посуду для напитка.
2. Выберите напиток.
 - ⇒ Отображается меню выбора напитка (Drink Selection).
4. Начните приготовление, нажав зеленую кнопку.
 - ⇒ Начнется процесс приготовления.



3. Выберите параметры напитка.



- ⇒ После приготовления напитка вновь появится меню выбора напитка.

8.2 Приготовление напитков в режиме Cash Register



Если нужно приготовить несколько напитков подряд, необходимо учитывать следующее:

- a Подготовьте достаточное количество посуды для напитков.
- b В ходе приготовления в очередь можно добавлять новые напитки.
- c Напитки в очереди можно выбирать и удалять.

1. Поставьте под дозатор подходящую посуду для напитка.



2. Выберите параметры напитка.



3. Выберите напиток.
 - ⇒ Начнется процесс приготовления.



4. Если нужно, добавьте напитки в очередь.



5. Чтобы начать приготовление следующего в очереди напитка, снова нажмите зеленую кнопку.

- ⇒ Начнется приготовление следующего напитка.
- ⇒ Отобразится меню выбора напитка.
- ⇒ Приготовление напитков завершено.

8.3 Приготовление напитков в режиме Inspire Me

1. Поставьте под дозатор подходящую посуду для напитка.
2. Перейдите между картами меню.
3. Прикоснитесь пальцем к требуемой карте меню.
 - ⇒ Отображается список напитков.
4. Выберите напиток.
 - ⇒ Отображается меню выбора напитка (Drink Selection).
5. Выберите параметры напитка.
6. Начните приготовление, нажав зеленую кнопку.
 - ⇒ Опускается дозатор.
 - ⇒ Начнется процесс приготовления.
 - ⇒ На экране снова появятся карты меню.
- ⇒ Напиток готов.

8.4 Приготовление напитков из молотого кофе

Пример: Quick Select



Можно использовать только молотый кофе. Нельзя использовать растворимый кофе из кофейного экстракта.

1. Поставьте под дозатор подходящую посуду для напитка.



2. Нажмите **Кофе без кофеина** кнопку выбора.

- ⇒ Кнопка выбора **Кофе без кофеина** подсвечивается.

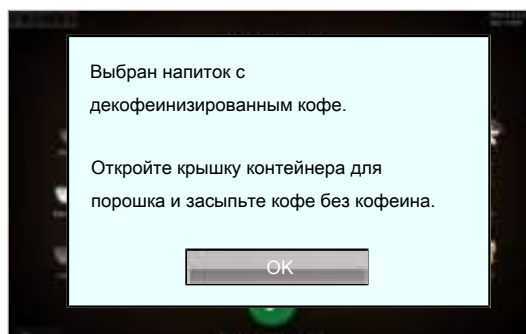

- ⇒ Появится данное сообщение.



3. Откройте крышку загрузочного отверстия.
4. Засыпьте кофейный порошок.



5. Закройте крышку загрузочного отверстия.

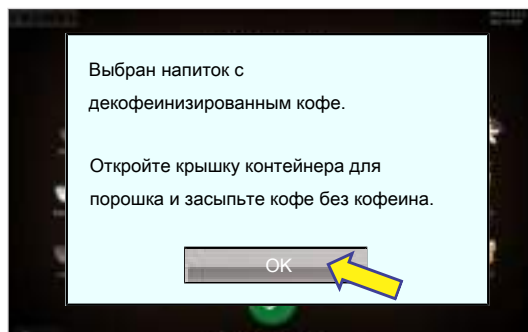

6. Подтвердите сообщение нажатием кнопки **Ok**.
 - ⇒ Начнется процесс приготовления.
 - ⇒ Отобразится меню выбора напитка.
 - ⇒ Напиток готов.

8.5 Приготовление горячей воды



Вы можете остановить выдачу горячей воды в любое время, нажав кнопку отмены.

Пример: Quick Select



1. Поставьте под дозатор горячей воды подходящую посуду для напитка.



2. Выберите **Вода для чая**.



3. Выдачу горячей воды можно в любое время остановить, нажав кнопку отмены.
- ⇒ Пуск и прекращение выдачи горячей воды производится в соответствии с циклом выдачи.

8.6 Подача пара



В зависимости от исполнения распределителя пара подача пара автоматически прекращается, когда ваш напиток достиг заданной температуры (Autosteam/Autosteam Pro), или когда цикл подачи пара завершен (распределитель пара). Независимо от этого подачу пара можно в любое время прекратить, нажав кнопку «Отмена».



1. Поставьте подходящую посуду под дозатор пара.

⇒ Начнется подача пара.



3. Чтобы прекратить подачу пара, нажмите кнопку отмены.

⇒ Подача пара прекратится.

⇒ Появится меню выбора напитка.

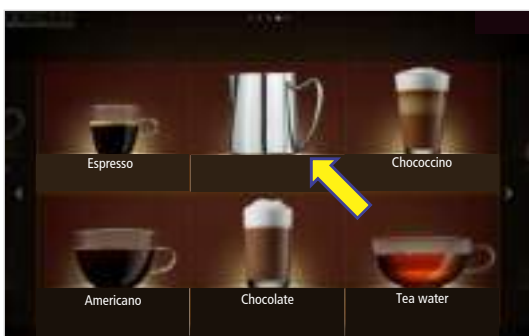

2. Выберите пункт Подача пара.

8.6.1 Продувание трубки вспенивателя после использования

1. Протрите трубку вспенивателя влажным полотенцем.
2. Для очистки наконечника ненадолго включите подачу пара.



3. Чтобы прекратить подачу пара, нажмите кнопку отмены.



- ⇒ Подача пара прекратится.
- ⇒ Появится меню выбора напитка.

8.7 Подача пара (Autosteam/Autosteam Pro)



Автоматическая подача пара (Autosteam) может использоваться для подогрева и вспенивания молока, а также для подогрева других напитков.



Функция выпаривания служит для удаления конденсата из паровой трубки.

1. Нажмите кнопку «Выпаривание» .



2. Поставьте подходящую посуду под дозатор пара.



3. Выберите пункт **Подача пара**.

⇒ Начнется подача пара.

⇒ Подача пара автоматически отключится, когда напиток нагреется до заданной температуры.

⇒ Появится меню выбора напитка.



4. При необходимости прекратить подачу пара нажмите кнопку отмены.

5. Нажмите кнопку «Выпаривание» .

9 ОЧИСТКА

9.1 Введение

Только в безупречно чистой кофемашине можно сварить кофе идеального качества. Промывайте кофемашину не реже одного раза в день, а при необходимости – чаще.



УВЕДОМЛЕНИЕ

Неправильная очистка заварочного узла

Мытье заварочного узла в посудомоечной машине может привести к повреждению заварочного узла.

- a Производите очистку заварочного узла в соответствии с указаниями во время процесса очистки.



УВЕДОМЛЕНИЕ

Загрязненные принадлежности

Загрязненные принадлежности могут негативно влиять на работу машины и качество напитков.

- a Очистите принадлежности согласно пятишаговому методу очистки.
- b Соблюдайте имеющиеся инструкции по эксплуатации принадлежностей.

Автоматическая очистка включает в себя промывку кофемашины и блока охлаждения.

Компоненты, которые тоже требуют очистки

- Внутренние поверхности холодильной камеры
- Внутренняя сторона дверцы и ее уплотнение
- Емкость для молока и ее крышка
- Всасывающий шланг, впускной патрубков, поворотный переходник (только для SU12)
- Емкость для кофейных зерен и порошка

9.2 Пятишаговый метод



Очистите съемные компоненты кофемашины, используя пятишаговый метод промывки.

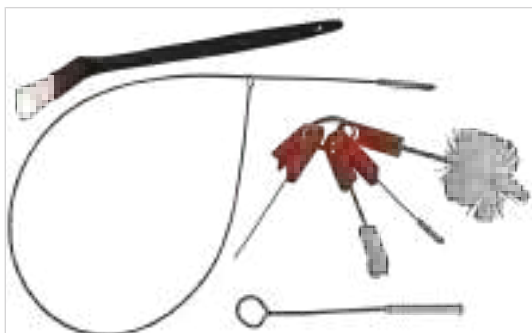

1. Удалите щеткой или кистью сильные загрязнения.



3. Вымойте детали.



2. Започите детали в горячей воде с мягким чистящим средством.

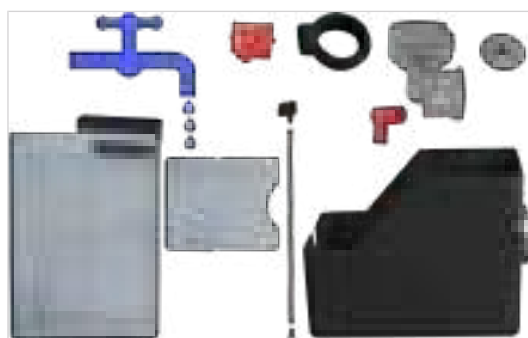

4. Тщательно ополосните детали.



5. Высушите детали.

9.3 Необходимые принадлежности для очистки

9.3.1 Принадлежности для очистки FM CM

- Таблетки для очистки
- Микрофибровая салфетка
- Набор щеток
- Чистящее средство для молочных систем (картридж)
- Емкость для очистки

9.4 Запуск очистки



Автоматическая очистка включает в себя промывку кофемашины, блока охлаждения и ароматизирующей станции (при наличии).

9.4.1 Запустите очистку в меню «Очистка и техническое обслуживание».



1. Нажмите на логотип Franke.

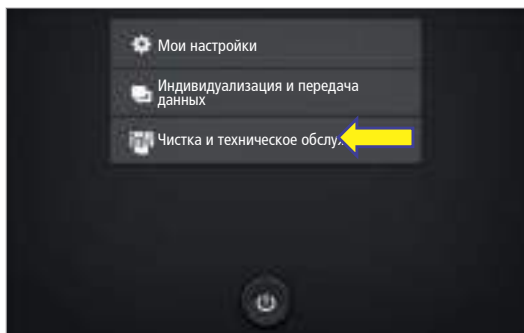

4. Выберите **Чистка и техническое обслуживание**.



2. Введите PIN-код. *PIN-коды* [► 55]

3. Нажмите кнопку **OK**.

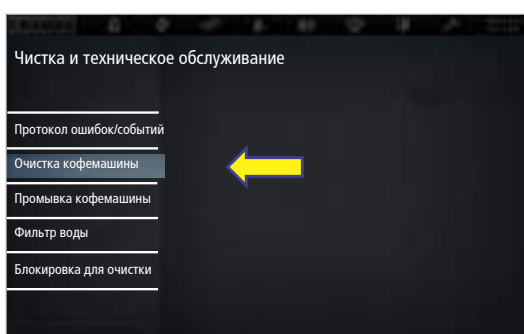

5. Выберите **Очистка кофемашины**.

6. Подтвердите запуск очистки, выбрав **Да**.

7. Следуйте указаниям на панели управления и подтверждайте выполненные действия нажатием кнопки **Дальше**.

⇒ Машина перейдет к следующему этапу.



⚠ ПРЕДУПРЕЖДЕНИЕ

Опасность ошпаривания

Жидкости и пар, выходящие из аппарата во время очистки, могут причинить ожоги.

- а Находиться вблизи дозаторов во время выполнения процесса очистки запрещено.



После очистки машина возвращается в режим технического обслуживания или в режим экономии энергии. Для настройки нужной опции обратитесь к специалисту сервисного центра.

9.4.2 Включение очистки на блоке охлаждения SU12



1. Откройте дверцу.



2. Выньте контейнер для молока, потянув его на себя.



3. Снимите поворотный адаптер с всасывающего штуцера.

4. Поверните поворотный адаптер на 180°.

5. Установите поворотный адаптер на всасывающий штуцер.



6. До упора задвиньте емкость для молока.



7. Переведите переключатель в положение очистки.

⇒ Машина автоматически переключится в режим очистки.



8. Закройте дверцу.

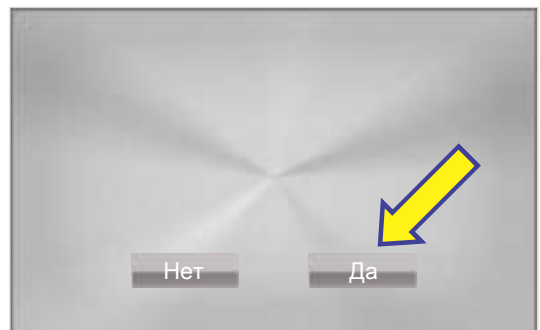

9. Запустите процесс очистки, нажав на панели управления **Да**.

10. Следуйте указаниям на панели управления и подтвердите их нажатием кнопки **Далее**.

⇒ Машина будет переходить к следующему этапу.



⚠ ПРЕДУПРЕЖДЕНИЕ

Опасность ошпаривания

Жидкости и пар, выходящие из аппарата во время очистки, могут причинить ожоги.

- а Находиться вблизи дозаторов во время выполнения процесса очистки запрещено.



После очистки машина возвращается в режим технического обслуживания или в режим экономии энергии. Для настройки нужной опции обратитесь к специалисту сервисного центра.

9.5 Промывка кофемашины



⚠ ПРЕДУПРЕЖДЕНИЕ

Опасность ошпаривания

Во время промывки из отверстий вытекает горячая вода.

- а Находиться вблизи дозаторов во время выполнения процесса очистки запрещено.
- б Не ставьте какие-либо предметы на решетку каплесборника.
- в В СЛУЧАЕ ОШПАРИВАНИЯ: немедленно охладите пораженный участок и, в зависимости от тяжести травмы, обратитесь за консультацией к врачу.



Промывка не заменяет ежедневной очистки! Промывка необходима для удаления остатков продуктов из кофейной и молочной систем.

Машина автоматически выполняет промывку через определенные интервалы, а также при включении и выключении.



1. Нажмите на логотип Franke.



2. Введите PIN-код. *PIN-коды* [► 55]

3. Нажмите кнопку **OK**.

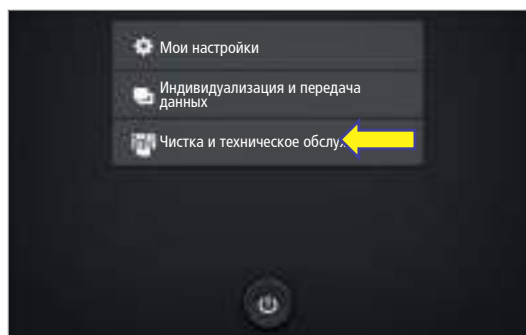

4. Выберите **Чистка и техническое обслуживание**.

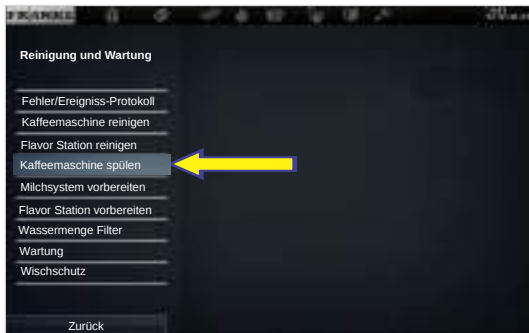

5. Выберите пункт **Промыть кофемашину** и подтвердите выбор.

⇒ Будет выполнена промывка кофемашины.

9.6 Чистка контейнеров для кофейных зерен и порошка

- ✓ Используйте сухое или смоченное только водой полотенце.
- ✓ Не используйте чистящие средства, поскольку они могут изменить вкус кофе.

1. Ежедневно счищайте полотенцем масляную пленку с внутренней поверхности контейнеров для кофейных зерен.

9.7 Очистка регулятора струи



1. Демонтируйте регулятор струи для горячей воды с помощью инструмента и удалите накипь.

9.8 Очистка компонентов Autosteam Pro/S3

1. Выключите машину.
2. Откройте дверцу. Во время очистки дверца должна оставаться открытой.



3. Открутите паровое сопло.

4. Снимите защитную трубку, потянув ее вниз.



5. Прочистите паровое сопло внутри с помощью щетки.



6. Замочите защитную трубку и паровое сопло в горячей воде с мягким чистящим средством.
7. Тщательно промойте и просушите защитную трубку и паровое сопло.



9. Наденьте защитную трубку на паровую трубку и соберите паровое сопло.

10. Закройте дверцу.



8. Очистите паровую трубку на машине тканевой салфеткой.



11. Вытрите распределитель пара салфеткой.

9.9 Очистка экрана



Преждевременно разблокировать панель управления невозможно. Продолжительность блокировки составляет 20 секунд.



1. Нажмите на логотип Franke.



2. Введите PIN-код. *PIN-коды* [► 55]
3. Нажмите кнопку **OK**.

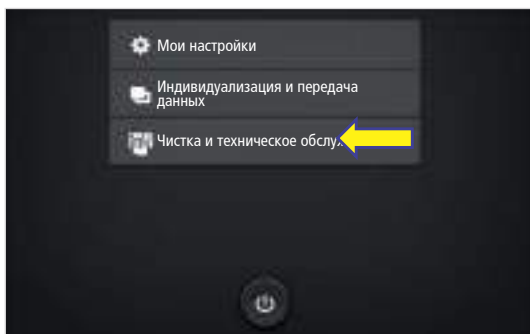

4. Выберите **Чистка и техническое обслуживание**.

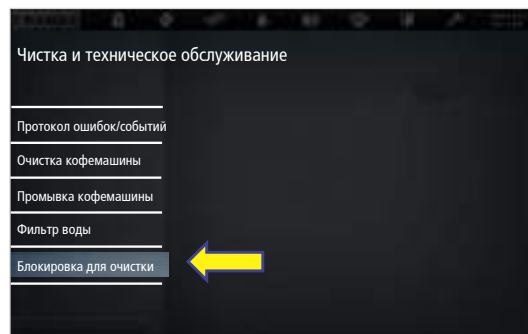

5. Выберите **Блокировка для очистки**.

⇒ Панель управления будет заблокирована на 20 секунд.

6. Очистите экран.

⇒ Появится уровень технического обслуживания.

10 НАСТРОЙКА

10.1 Переход на уровень технического обслуживания.



1. Нажмите на логотип Franke.



2. Введите PIN-код. *PIN-коды [▶ 55]*

3. Нажмите кнопку OK.

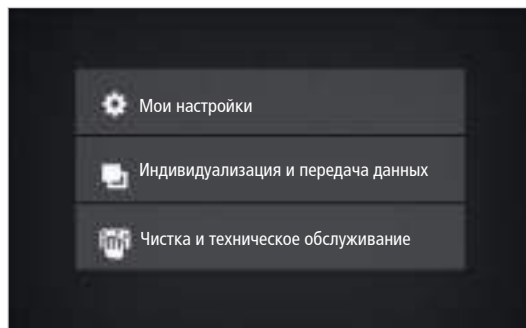

4. Выберите Меню.

10.2 PIN-коды

На заводе-изготовителе установлены следующие PIN-коды:

	Владелец	Специалист	Оператор
PIN-код по умолчанию	1111	2222	7777
Собственный PIN-код

PIN-коды для доступа к заблокированным напиткам, а также для включения и выключения машины владелец может просмотреть и изменить в меню **Мои настройки > 6 Права пользователей**.

10.3 Структура меню «Мои настройки»

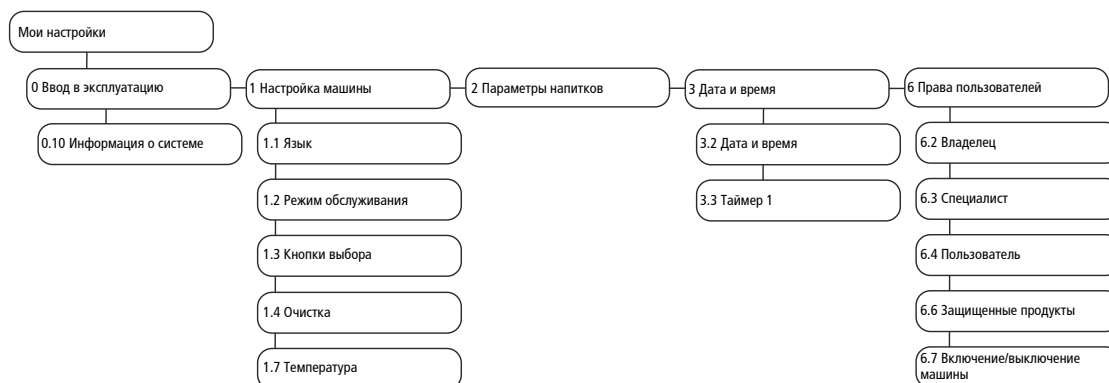

В зависимости от конфигурации машины некоторые пункты меню могут отсутствовать.

10.4 Методы ввода

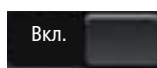

Нажмите на переключатель, что переключить варианты **Да/Нет** или **Вкл./Выкл.**. Отображается активное значение.



Нажмите на стрелку для отображения диапазона и выбора варианта.



Перемещайте шкалу для регулировки параметра. В рамке отображается активное значение.



Нажмите на клавиатуру для ввода текста или числа.

10.5 Меню 0 Ввод в эксплуатацию

10.5.1 Пункт меню 0.10 Информация о системе

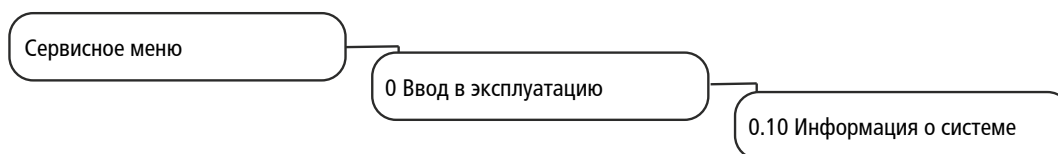

Здесь вы найдете информацию о версиях аппаратного и программного обеспечения машины.

10.6 Меню 1 Настройка машины

В меню **1 Настройка машины** можно адаптировать машину к своим потребностям. Для этого имеются следующие возможности:

- Выбор языка
- Выбор режима управления
- Назначение кнопок выбора

- Настройка очистки
- Установка температуры

10.6.1 Пункт меню 1.1 Язык

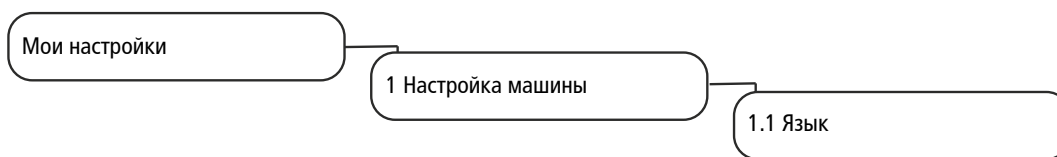

Параметр	Диапазон значений	Примечания
Выбор языка	de, en, fr, bg, cs, da, es, es-US, et, fi, fr-CA, hr, hu, it, ja, ko, lt, lv, nl, no, pl, pt-BR, ro, ru, sk, sl, sr, sv, tr, uk, zh-CN, zh.TW	<ul style="list-style-type: none"> - Переключение языка пользовательского интерфейса выполняется немедленно - По умолчанию: de (немецкий)

10.6.2 Пункт меню 1.2 Режим управления

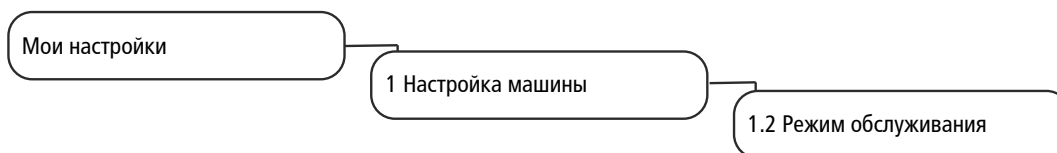

Режим управления

Сценарий обслуживания > Управление пользователем

Параметр	Диапазон значений	Примечания
Сценарий обслуживания	<ul style="list-style-type: none"> - Управление пользователем - (Самообслуживание) 	
Кол-во напитков/стр.	<ul style="list-style-type: none"> - 4 - 9 - 16 	<ul style="list-style-type: none"> - Количество одновременно отображаемых напитков - По умолчанию: 4
Представление	<ul style="list-style-type: none"> - Фотография - Рисунок 	По умолчанию: Фотография
Автоматический режим	<ul style="list-style-type: none"> - Да - Нет 	<ul style="list-style-type: none"> - Да: Все предварительно выбранные напитки выдаются без дополнительного нажатия на кнопку - Нет: Выдача каждого напитка подтверждается кнопкой "Пуск" - По умолчанию: Нет
Перерыв между напитками	1–10 секунд	<ul style="list-style-type: none"> - Появляется, если активировано Автоматический режим - Шаг: 1

Параметр	Диапазон значений	Примечания
Отображение времени заварки	- Да - Нет	
Отображение продувания трубки вспенивателя	- Да - Нет	По умолчанию: Нет

Сценарий обслуживания > Самообслуживание

Параметр	Диапазон значений	Примечания
Сценарий обслуживания	- Самообслуживание - (Управление пользователем)	
Режим обслуживания	- Quick Select - Inspire Me	- По умолчанию: Quick Select - При сценарии обслуживания Самообслуживание можно выбрать Quick Select или Inspire Me (Inspire Me в A400 не предусмотрен).
Кол-во напитков/стр.	- 6 - 12 - 20	- Количество одновременно отображаемых напитков - По умолчанию: 6
Изменение напитков	- Да - Нет	- Возможность изменять выбранный напиток в режиме самообслуживания согласно назначению кнопок выбора - По умолчанию: Нет
Изображения продавца	- Да - Нет	- Активация собственных изображений - Для сценария Самообслуживание , режим управления Quick Select - По умолчанию: Нет

Сценарий обслуживания > Индивидуализированный

Параметр	Диапазон значений	Примечания
Режим обслуживания	Индивидуализированный	Если конфигурация была импортирована в Индивидуализированном режиме (Advanced Mode), то под данным пунктом меню 1.2 Режим обслуживания нельзя будет создать никаких объектов конфигурации.

Опции

Параметр	Диапазон значений	Примечания
Защищенные продукты	- Да - Нет	- С помощью параметра Защищенные продукты можно заблокировать выбранные напитки - Заблокированные напитки можно приобрести только после ввода PIN-кода (см. раздел 6. Права пользователей, стр. 105) - По умолчанию: Нет
Скрыть кнопку отмены	- Да - Нет	- Отображение кнопки отмены приготовления напитка - По умолчанию: Нет

Параметр	Диапазон значений	Примечания
Звуковой сигнал приготовления напитка	<ul style="list-style-type: none"> - Да - Нет 	Когда напиток готов, подается звуковой сигнал
Звуковой сигнал ошибки	<ul style="list-style-type: none"> - Да - Нет 	Звуковой сигнал с интервалом 3 секунды при отсутствии какого-либо ресурса

10.6.3 Пункт меню 1.3 Кнопки выбора

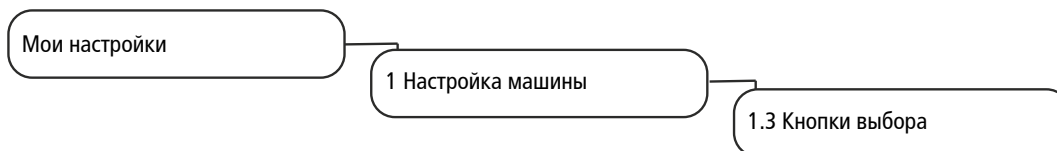

Параметр	Диапазон значений	Примечания
Параметры напитка	<ul style="list-style-type: none"> - Маленькая порция - Средняя порция - Большая порция - 2x - Декофеинизиров. - Ароматизатор 1-6 - Добавить кофе - Добавить лед - Порция эспрессо 	<ul style="list-style-type: none"> - В сервисном меню можно назначить максимум 12 кнопок выбора тех или иных параметров напитка. Параметры напитка отображаются в режиме выбора напитка (Drink Selection) - Если задано максимум восемь кнопок выбора, слева отображаются кнопки 1-4, остальные – справа - Если задано больше восьми кнопок выбора, кнопки 1-6 отображаются слева, остальные – справа - Девять и больше кнопок отображаются в уменьшенном виде <p>Рекомендация:</p> <ul style="list-style-type: none"> - Кнопки выбора слева: выбор объема напитка. - Кнопка выбора справа: выбор дополнительных параметров.
Изображение текста	<ul style="list-style-type: none"> - Функция - Произвольный текст - Без текста 	<ul style="list-style-type: none"> - По умолчанию: Функция: надпись соответствует названию выбранного параметра напитка. - Произвольный текст: собственные надписи на кнопках выбора. - Без текста: без надписей.
Цена	Сумма	<ul style="list-style-type: none"> - Наценка за вариацию рецепта напитка. - Общая цена рассчитывается машиной - По умолчанию: 0,00
PLU	Номер PLU	<ul style="list-style-type: none"> - Номер PLU для расчета цены (если используются номера PLU). - По умолчанию: 0

10.6.4 Пункт меню 1.4 Очистка

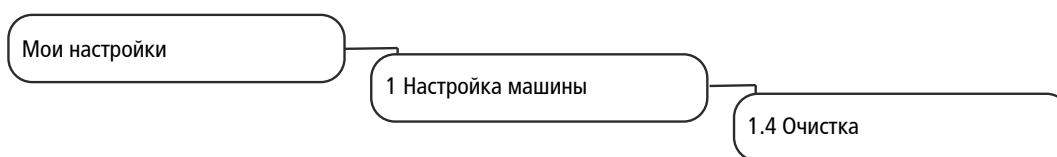

Параметр	Диапазон значений	Примечания
Зуммер	<ul style="list-style-type: none"> - Да - Нет 	Звуковой сигнал для выполнения операций во время очистки. <ul style="list-style-type: none"> - Нет: звуковой сигнал неактивен. - Да: звуковой сигнал активен - По умолчанию: Нет

10.6.5 Пункт меню 1.7 Температура

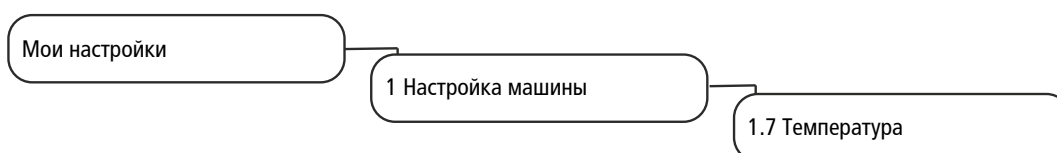

В данных настройках учитывайте место установки, температуру окружающей среды и нагрузку машины.

Параметр	Диапазон значений	Примечания
Кофе	от -20 до +20	<ul style="list-style-type: none"> - Температуру в кофейном бойлере предварительно задает специалист сервисного центра - Заданную температуру можно изменять (в процентах) с помощью ползунка
Пар	от -20 до +20	<ul style="list-style-type: none"> - Температуру в паровом бойлере предварительно задает специалист сервисного центра - Заданную температуру можно изменять (в процентах) с помощью ползунка
Вода для чая	от -20 до +20	<ul style="list-style-type: none"> - Температуру в бойлере горячей воды предварительно задает специалист сервисного центра - Заданную температуру можно изменять (в процентах) с помощью ползунка

10.6.6 Пункт меню 1.11 Ароматизатор

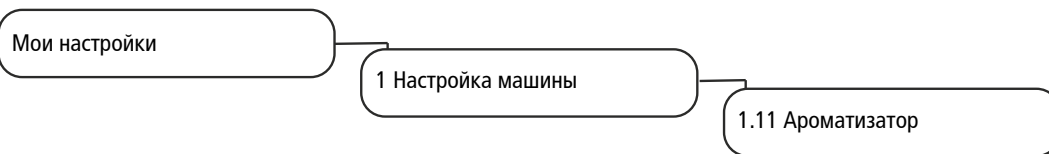

Параметр	Диапазон значений	Примечания
Функция подсчета активна	<ul style="list-style-type: none"> - Да - Нет 	<ul style="list-style-type: none"> - Да: Ведется подсчет напитков с ароматизаторами - Нет: Подсчет напитков с ароматизаторами не ведется - По умолчанию: Нет

Ароматизатор 1–6

Параметр	Диапазон значений	Примечания
Ароматизатор 1–6	Список сиропов	<ul style="list-style-type: none"> - В последующем для настроек напитков будут доступны только указанные здесь виды ароматизаторов - Если выбран параметр Задано пользователем, то сорта ароматизаторов можно называть произвольно
Название ароматизатора 1–6	Задано пользователем	<p>Для сортов ароматизаторов можно ввести собственные названия</p> <p>Примечание: введенные вручную сорта ароматизаторов при переключении языка не переключаются</p>
Немного сиропа	0–5000 мл	<ul style="list-style-type: none"> - Ввод остаточного количества, при котором отображается сообщение Заканчивается сироп сорта 1 - По умолчанию: 200 мл
Нет сиропа	0–5000 мл	<ul style="list-style-type: none"> - Ввод остаточного количества, при котором отображается сообщение Закончился сироп сорта 1. После этого сорт сиропа заблокирован - По умолчанию: 10 мл

10.6.7 Пункт меню 1.14 Подсветка кромок

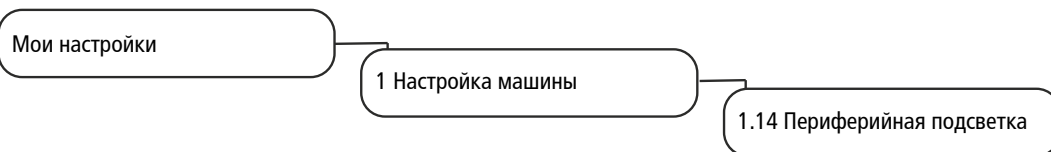

Параметр	Диапазон значений	Примечания
Выбрать подсветку	<ul style="list-style-type: none"> - Выкл. - красн. зел. син. желт. голуб. пурпурн. белый - Мигание - Градиентная подсветка - Задано пользователем 	<ul style="list-style-type: none"> - Выкл.: без подсветки кромок - Красный зеленый и т. д.: канты подсвечиваются выбранным цветом - Мигание: мигающая подсветка - Градиентная подсветка: цвет постоянно меняется - Пользовательский: цвета можно установить индивидуально, введя значения RGB - По умолчанию: градиентная подсветка
Периферийная подсветка, красная	0-100 %	Ввод значений RGB для пользовательского цвета
Периферийная подсветка, зеленая		
Периферийная подсветка, синяя		
Ошибка периферийной подсветки	<ul style="list-style-type: none"> - Да - Нет 	<ul style="list-style-type: none"> - Да: отображение ошибок периферийной подсветки включено - Нет: отображение ошибок периферийной подсветки выключено

10.7 Меню 2 Параметры напитков



Пользователь может сохранить три варианта каждого напитка. Оригинал изменить нельзя.

Отображаются только те параметры, которые относятся к данному напитку.

Требуемые значения указываются в процентах относительно стандартного значения.

Советы по настройке параметров см. в разделе *Меры при ухудшении качества напитков* [► 81].

Все значения, установленные в меню 2, сохраняются в конфигурации и могут быть снова импортированы.

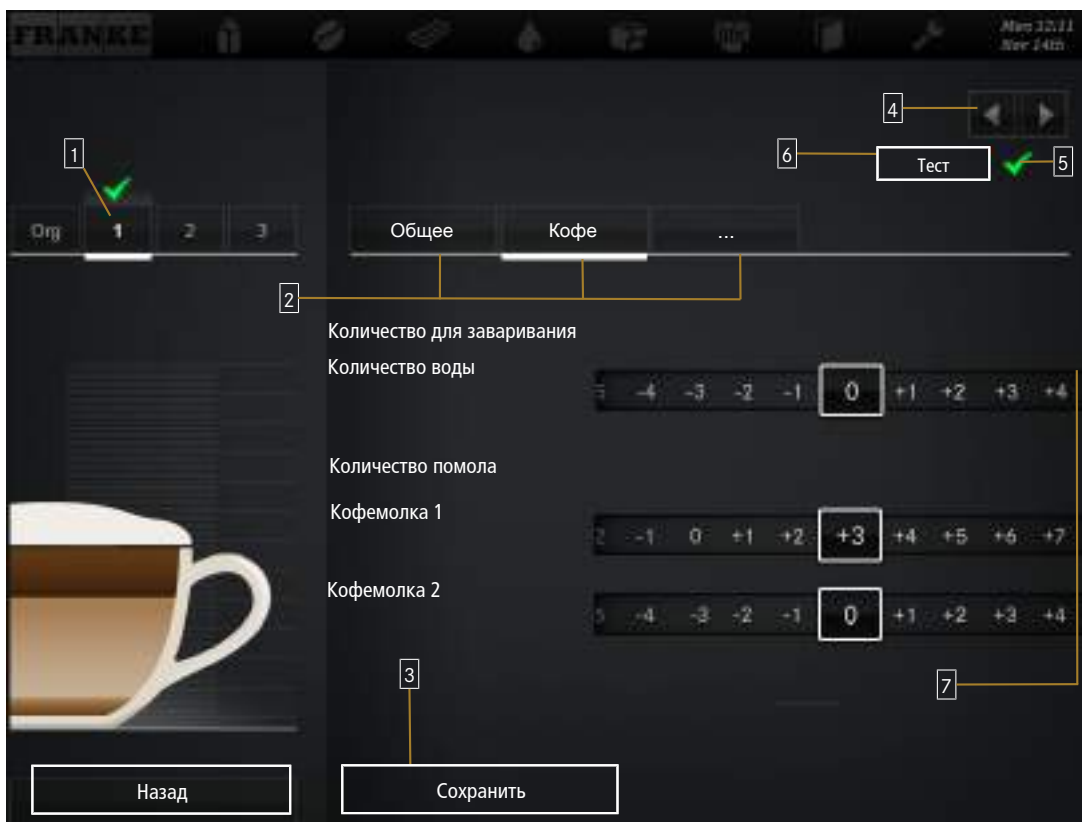

1	Выбор варианта	2	Выбор раздела
3	Сохранение настроек	4	Выбор напитка
5	Подтверждение выбора	6	Приготовление тестового напитка
7	Задание параметров		

Параметры напитков

Требуемая операция	Пункт меню	Информация/действия	Номер
Выбор напитка		Выберите напиток, параметры которого нужно изменить, затем выберите изменяемый вариант	4, 1
Изменение наименования напитка	Общее	Введите наименование напитка и выберите текст	2, 7
Корректировка цены (доступно, если включена расчетная система)	Общее	Выберите PLU, цену и токен, выберите вариант Бесплатно	7
Изменение количества воды, количества предварительного заваривания и давления, выбор кофемолки	Кофе	Измените соответствующие параметры	2, 7
Изменение количества молока	Молоко	Отрегулируйте количество молока в процентах	2, 7
Изменение количества пены	Пена	Задайте количество пены в процентах	2, 7
Приготовление тестового напитка	Тест	Пункт «Тест» позволяет приготовить выбранный напиток с новыми параметрами	6
Выбор варианта, который будет готовиться при выборе соответствующего напитка		Выберите вариант, затем подтвердите выбор	1, 5

Требуемая операция	Пункт меню	Информация/действия	Номер
Сохранение параметров напитка	Сохранить		3

Также см.

 *Меры при ухудшении качества напитков [► 81]*

10.8 Меню 3 Дата и время

10.8.1 Пункт меню 3.2 Дата и время

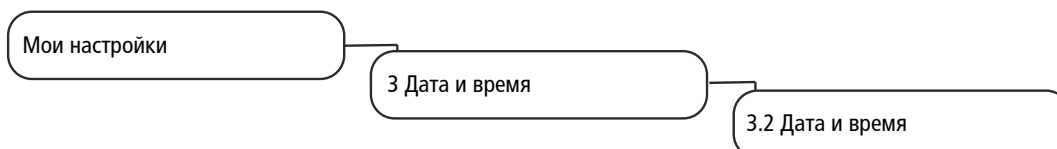

Параметр	Диапазон значений	Примечания
Формат 12/24 ч	- 12 часов - 24 часа	
День	0–31	Настройка даты
Месяц	0–12	Настройка месяца
Год	0–63	Настройка года
Час	0–23/0–11	Установка часа
Минута	0–59	Установка минут
Часовой пояс	Список выбора часовых поясов	- Выбрать часовой пояс из списка - По умолчанию: UTC+0100 (Европа) Цюрих

10.8.2 Пункты меню 3.3–3.6 Таймер 1–4



Включать автоматически

Параметр	Диапазон значений	Примечания
Активировано	- Да - Нет	Включение или выключение таймера
Час	0–23/0–11	Выбор времени включения (часы)
Минута	0–59	Выбор времени включения (минуты)

Параметр	Диапазон значений	Примечания
Понедельник, вторник, среда, четверг, пятница, суббота, воскресенье	- Да - Нет	Включение или выключение таймера по дням недели

Автоматическое выключение

Параметр	Диапазон значений	Примечания
Активировано	- Да - Нет	Включение или выключение таймера
Час	0-23/0-11	Выбор времени выключения (часы)
Минута	0-59	Выбор времени выключения (минуты)
Понедельник, вторник, среда, четверг, пятница, суббота, воскресенье	- Да - Нет	Включение или выключение таймера по дням недели

10.9 Меню 4 Пищевая ценность

10.9.1 Пункт меню 4.1 Молоко

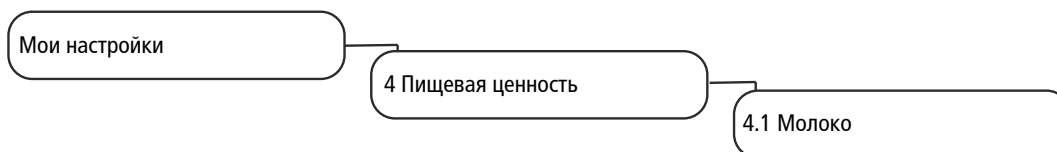

Сорт молока 1/сорт молока 2

Пищевая ценность на 100 мл

Параметр	Диапазон значений	Примечания
Сахар	Числовое значение	Укажите количество сахара на 100 мл
Жир (%)	Числовое значение	Укажите жирность в %
Белок (г)	Числовое значение	Укажите содержание белка на 100 мл
Калорийность	Числовое значение	Укажите калорийность в килокалориях (ккал)
[Список частых аллергенов и ингредиентов]	- Да - Нет	- Укажите ингредиенты или аллергены в используемом сорте молока - По умолчанию: нет

Параметр	Диапазон значений	Примечания
Другие аллергены	Задано пользователем	Укажите ингредиенты или аллергены, не содержащиеся в списке.

10.9.2 Пункт меню 4.2 Ароматизатор

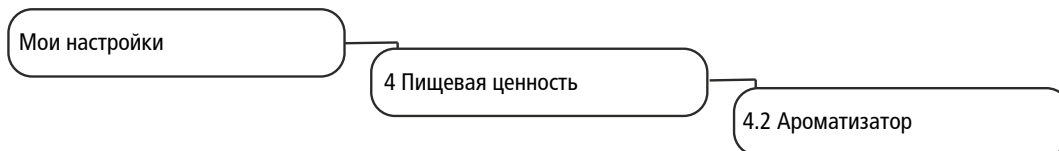

Ароматизатор 1–3

Пищевая ценность на 100 мл

Параметр	Диапазон значений	Примечания
Сахар	Числовое значение	Укажите количество сахара на 100 мл
Жир (%)	Числовое значение	Укажите жирность в %
Белок (г)	Числовое значение	Укажите содержание белка на 100 мл
Калорийность	Числовое значение	Укажите калорийность в килокалориях (ккал)
[Список частых аллергенов и ингредиентов]	<ul style="list-style-type: none"> - Да - Нет 	<ul style="list-style-type: none"> - Укажите ингредиенты или аллергены в используемом сорте молока - По умолчанию: нет
Другие аллергены	Задано пользователем	Укажите ингредиенты или аллергены, не содержащиеся в списке.

10.9.3 Пункт меню 4.3 Кофейный порошок

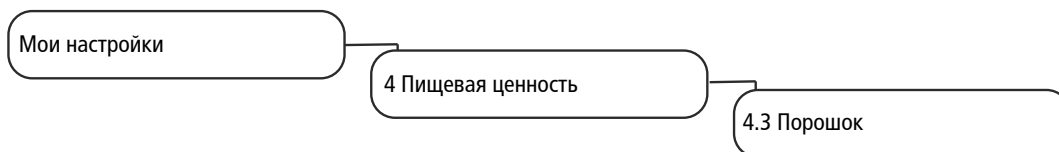

Дозатор порошка, положение 3/4

Пищевая ценность на 100 мл

Параметр	Диапазон значений	Примечания
Сахар	Числовое значение	Укажите количество сахара на 100 мл
Жир (%)	Числовое значение	Укажите жирность в %

Параметр	Диапазон значений	Примечания
Белок (г)	Числовое значение	Укажите содержание белка на 100 мл
Калорийность	Числовое значение	Укажите калорийность в килокалориях (ккал)
[Список частых аллергенов и ингредиентов]	<ul style="list-style-type: none"> - Да - Нет 	<ul style="list-style-type: none"> - Укажите ингредиенты или аллергены в используемом сорте молока - По умолчанию: нет
Другие аллергены	Задано пользователем	Укажите ингредиенты или аллергены, не содержащиеся в списке.

10.10 Меню 6 Права пользователей



Управление правами пользователей позволяет назначать разные PIN-коды для разных задач и ролей. Для доступа к уровню обслуживания можно установить три уровня авторизации (владелец, специалист и оператор).

Пункт меню	PIN-код (значения по умолчанию)
6.2 Владелец	1111
6.3 Специалист	2222
6.4 Пользователь	7777
6.6 Защищенные продукты	8888
6.7 Включение/выключение машины	9999

10.10.1 Пункт меню 6.2 Владелец

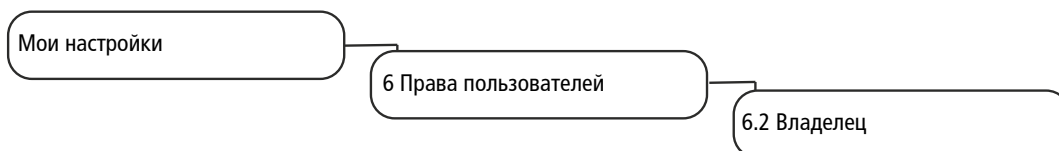

Параметр	Диапазон значений	Примечания
4 знака	Введите новый PIN-код	<ul style="list-style-type: none"> - Права: доступ к Мои настройки; вызов Счетчик - PIN-код по умолчанию: 1111
PIN-код задан	<ul style="list-style-type: none"> - Да - Нет 	<ul style="list-style-type: none"> - Да: PIN назначен и используется - Нет: PIN не используется

10.10.2 Пункт меню 6.3 Специалист

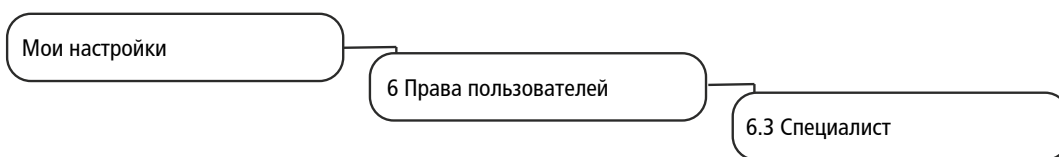

Параметр	Диапазон значений	Примечания
4 знака	Введите новый PIN-код	<ul style="list-style-type: none"> – Права: ограниченный доступ к Мои настройки, вызов счетчика напитков – PIN-код по умолчанию: 2222
PIN-код задан	<ul style="list-style-type: none"> – Да – Нет 	<ul style="list-style-type: none"> – Да: PIN назначен и используется – Нет: PIN не используется

10.10.3 Пункт меню 6.4 Оператор

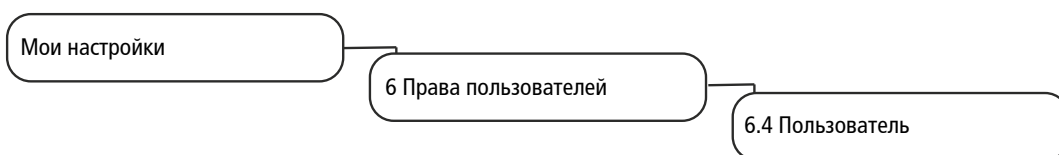

Параметр	Диапазон значений	Примечания
4 знака	Введите новый PIN-код	<ul style="list-style-type: none"> – Нет доступа к Мои настройки, вызов счетчика напитков, вызов Счетчик – PIN-код по умолчанию: 7777
PIN-код задан	<ul style="list-style-type: none"> – Да – Нет 	<ul style="list-style-type: none"> – Да: PIN назначен и используется – Нет: PIN не используется

10.10.4 Пункт меню 6.6 Заблокированные напитки

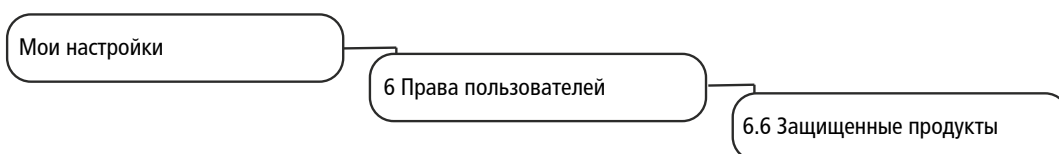

Параметр	Диапазон значений	Примечания
4 знака	Введите новый PIN-код	
PIN-код задан	<ul style="list-style-type: none"> – Да – Нет 	<ul style="list-style-type: none"> – Да: PIN назначен и используется для заблокированных напитков – Нет: PIN не используется

10.10.5 Пункт меню 6.7 Включение/выключение машины

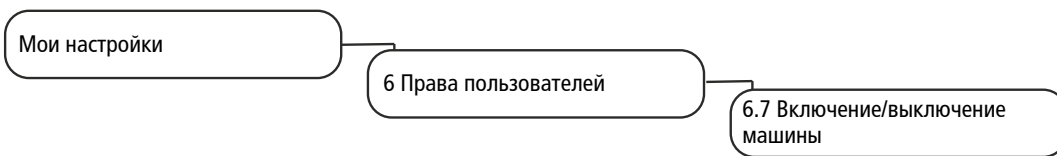

Параметр	Диапазон значений	Примечания
4 знака	Введите новый PIN-код	
PIN-код задан	- Да	- Да: PIN назначен и используется
	- Нет	- Нет: PIN не используется

11 ПЕРСОНАЛИЗАЦИЯ И ПЕРЕДАЧА ДАННЫХ

11.1 Обзор

В данном меню представлены следующие возможности:

- Использование имеющихся мультимедийных файлов Franke для напитков, экранных заставок или рекламы
- Загрузка в машину ваших собственных мультимедийных объектов и их просмотр
- Использование ваших собственных мультимедийных файлов для напитков, экранных заставок или рекламы
- Настройка различных режимов управления и экранных заставок
- Сохранение настроек
- Регулярное резервное копирование данных вашей системы на USB-накопитель

11.2 Структура меню «Персонализация и передача данных»

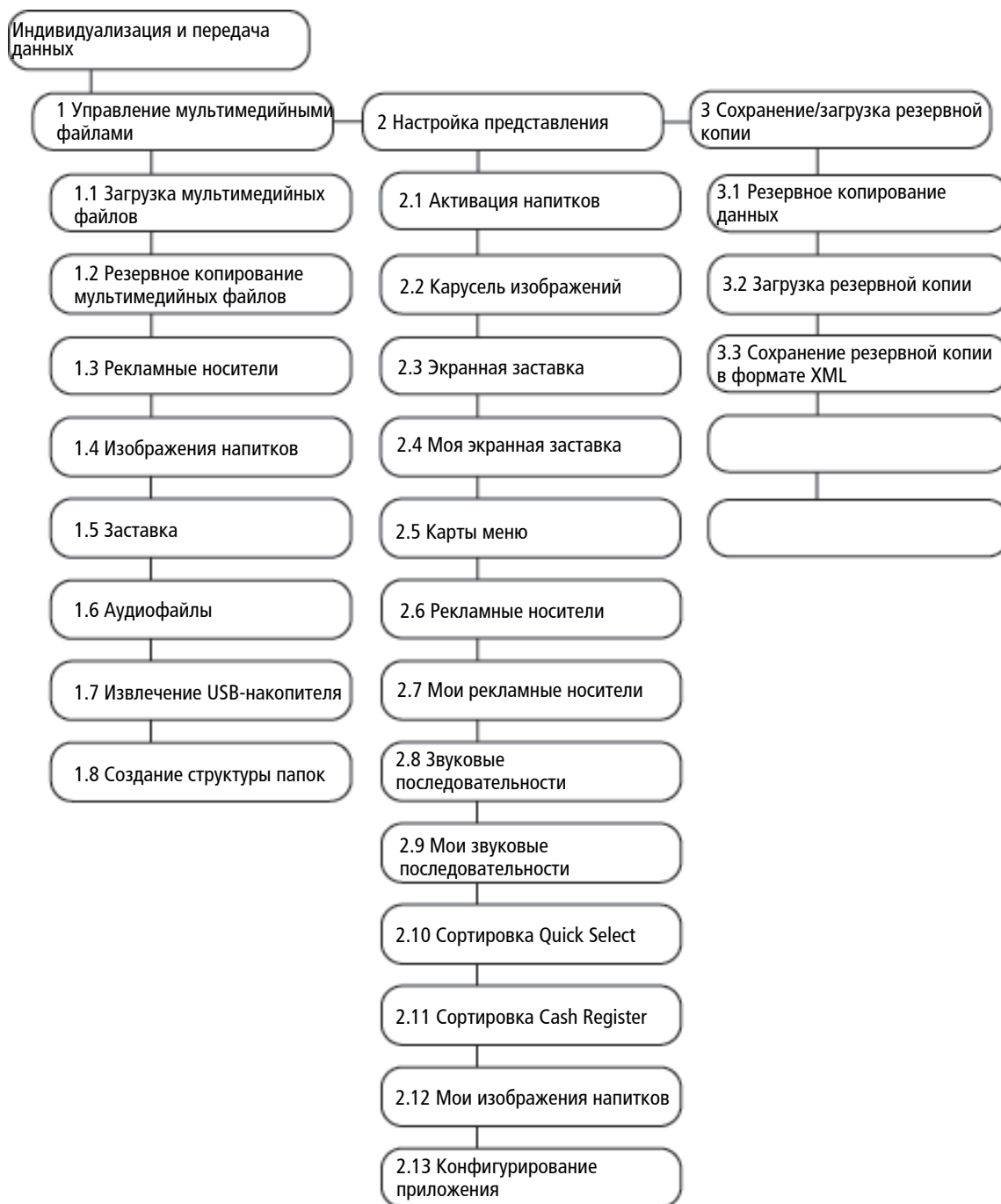



Используя функцию **4 Восстановление значений по умолчанию**, можно сбросить выбранные параметры до предварительно заданных значений.

Пункты меню **5 Импорт FPC**, **6 Импорт PCT** и **7 Импорт MMK** становятся активными при подключении USB-накопителя с допустимыми ресурсами (FPC, PCT или MMK).

Пункт **8 Извлечение USB-накопителя** предназначен для извлечения подключенного USB-накопителя. Если подключен USB-накопитель, эта строка меню выделена зеленым цветом, в ином случае — оранжевым.

Пункт меню **9 Пакеты обновлений** активен, если кофемашина имеет IoT-соединение.

Мультимедийные функции используются только в режимах *Inspire Me* [▶ 42] (при наличии) и *Quick Select* [▶ 41].

Аудиофункции предусмотрены только в A1000.

Также см.

Приготовление напитков в режиме Inspire Me [▶ 42]

Приготовление напитков в режиме Quick Select [▶ 41]

11.3 Переход на уровень технического обслуживания.



1. Нажмите на логотип Franke.



2. Введите PIN-код. *PIN-коды* [▶ 55]

3. Нажмите кнопку **OK**.

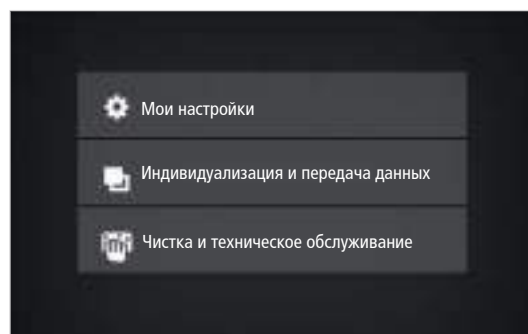

4. Выберите **Меню**.

11.4 Требования к собственным мультимедийным файлам

Мультимедийные файлы	Рекламные изображения (рекламные носители)	Изображения напитков	Экранная ставка	Аудиофайлы (A1000)	Видеофайлы (рекламные носители)
Размер	800 x 600 пикселей	430 x 274 пикселя	800 x 600 пикселей	-	Макс. 800 x 600 пикселей (4:3) или 800 x 450 пикселей (16:9)

Мультимедийные файлы	Рекламные изображения (рекламные носители)	Изображения напитков	Экранная заставка	Аудиофайлы (A1000)	Видеофайлы (рекламные носители)
Форматы данных	PNG, 24 бит	PNG, 24 бит, возможен альфа-канал 8 бит	PNG, 24 бит	MP3, скорость передачи данных: макс. 128 кбит/с Частота дискретизации: макс. 44,1 кГц, 16 бит (стерео) Подключение динамика: контактный штекер 3,5 мм	AVI (Codec H263, DivX/Xvid, MPEG-4 Часть 2) Скорость передачи данных: макс. 200 кбит/с Видеочастота: макс. 25 кадров в секунду
Место сохранения на USB-накопителе	Папка: <i>\QML-Files\rc</i> <i>\custom</i> <i>\images</i>	Папка: <i>\QML-Files\rc\custom</i> <i>\drinks</i>	Папка: <i>\QML-Files\rc\custom</i> <i>\screensavers</i>	Папка: <i>\QML-Files\rc\custom\audio</i>	Папка: <i>\QML-Files\rc\custom\images</i>

11.5 Требуемая структура каталога на USB-накопителе

Для оптимального распознавания кофемашиной ваших мультимедийных файлов требуется использовать определенную структуру каталога.

Создание структуры каталога в машине

1. Подключите к машине USB-накопитель.
2. Вызовите меню **Индивидуализация и передача данных > 1 Управление мультимедийными файлами**.
3. Нажмите на пункт меню 1.8 Создание структуры папок.
⇒ Структура каталога будет создана на USB-накопителе.

Структура каталога

[Диск]\	QML-Files	rc	custom	audio (A1000)
				drinks
				images
				screensavers

11.6 Загрузка или удаление собственных мультимедийных файлов



Процесс загрузки одинаков для всех мультимедийных файлов.

Доступное место в памяти: 50 МБ

Файлы изображений должны храниться на USB-носителе в соответствующей папке, иметь правильный формат и размер. См. Требования к собственным мультимедийным файлам.



Процесс загрузки одинаков для всех мультимедийных файлов.

Доступное место в памяти: 400 МБ

Файлы изображений должны храниться на USB-носителе в соответствующей папке, иметь правильный формат и размер. См. Требования к собственным мультимедийным файлам.

Требуемая операция	Пункт меню	Информация/действия
Загрузка мультимедийных файлов в машину	1.1 Загрузка мультимедийных файлов	<ul style="list-style-type: none"> – Вставьте USB-накопитель с требуемой структурой каталога – Выберите выпадающем меню тип мультимедийного файла: Рекламные носители/ Изображения напитков/ Заставки/ Аудиофайлы) – Перетащите мультимедийные файлы – Нажмите Сохранить.
Резервное копирование мультимедийных файлов с машины	1.2 Резервное копирование мультимедийных файлов	<ul style="list-style-type: none"> – Подключите USB-носитель. – Выберите тип мультимедийных файлов. – Сохраните отдельные или все мультимедийные файлы на USB-накопитель.
Удаление мультимедийных файлов	1.3 Рекламные носители 1.4 Изображения напитков 1.5 Заставка 1.6 Аудиофайлы (A1000)	<ul style="list-style-type: none"> – Откройте нужный пункт меню. – Выберите неиспользуемые мультимедийные файлы. <p>Удалите неиспользуемые мультимедийные файлы, нажав кнопку Удалить.</p> <ul style="list-style-type: none"> – Перетащите мультимедийный файл из списка вниз на место мультимедийного файла, находящегося сверху: <p>Прежний мультимедийный файл будет заменен.</p>

11.7 Использование рекламных носителей

11.7.1 Настройка собственной экранной заставки



Если экранная заставка снабжается видеофайлом со звуковой дорожкой, данный файл заменяет аудиоряд, который использовался для имевшегося музыкального фона.

Требуемая операция	Пункт меню	Информация/действия
Использование мультимедийных файлов	2.4 Моя экранная заставка	<ul style="list-style-type: none"> – Нажмите на нужный мультимедийный файл вниз. – Перетащите выбранный мультимедийный файл вверх.
Удаление используемых мультимедийных файлов	2.4 Моя экранная заставка	<ul style="list-style-type: none"> – Нажмите на уже не нужный мультимедийный файл вверх. – Перетащите выбранный мультимедийный файл вниз.
Просмотр выбранных изображений	2.4 Моя экранная заставка	<ul style="list-style-type: none"> – Выберите пункт Просмотр, чтобы проверить, как будет отображаться выбранное изображение.
Настройка времени ожидания	2.4 Моя экранная заставка	<ul style="list-style-type: none"> – Выберите функцию Изменить время, чтобы установить время для экранной заставки <p>или</p> <ul style="list-style-type: none"> – Выберите функцию Экранная заставка отображается сразу же после выдачи напитка

11.7.2 Настройка собственных рекламных носителей

Пункт меню 2.7 Мои рекламные носители



Активированные рекламные носители можно включать для каждого напитка в пункте меню **Мои настройки > 2 Параметры напитков**.

Требуемая операция	Пункт меню	Информация/действия
Использование мультимедийных файлов	2.7 Мои рекламные носители	<ul style="list-style-type: none"> – Нажмите на нужный мультимедийный файл внизу. – Перетащите выбранный мультимедийный файл вверх.
Удаление используемых мультимедийных файлов	2.7 Мои рекламные носители	<ul style="list-style-type: none"> – Нажмите на уже не нужный мультимедийный файл вверх. – Перетащите выбранный мультимедийный файл вниз.
Просмотр выбранных изображений	2.7 Мои рекламные носители	– Выберите пункт Просмотр , чтобы проверить, как будет отображаться выбранное изображение.
Активация рекламного носителя	2.7 Мои рекламные носители	– Выберите Изменить для активации выбранных рекламных носителей.

11.7.3 Конфигурирование собственных аудиорядов

Пункт меню 2.9 Мои звуковые последовательности



Активированные рекламные носители можно включать для каждого напитка в пункте меню **Мои настройки > Параметры напитков**.

Если экранная заставка снабжается видеофайлом со звуковой дорожкой, данный файл заменяет аудиоряд, который использовался для имевшегося музыкального фона.

Требуемая операция	Пункт меню	Информация/действия
Использование мультимедийных файлов	2.9 Мои звуковые последовательности	<ol style="list-style-type: none"> 1. Выберите в ниспадающем меню объект, для которого должны применяться мультимедийные файлы (Заставка > Рекламные носители > Фон). 2. Нажмите на нужный мультимедийный файл внизу. 3. Перетащите выбранный мультимедийный файл вверх.
Удаление используемых мультимедийных файлов	2.9 Мои звуковые последовательности	<ol style="list-style-type: none"> 4. Нажмите на уже ненужный мультимедийный файл вверх. 5. Перетащите выбранный мультимедийный файл вниз.
Активирование аудиоряда	2.9 Мои звуковые последовательности	6. Выберите функцию Активировать для активирования выбранного аудиоряда.

11.7.4 Назначение собственных изображений напитков



Каждому доступному напитку должно быть назначено изображение.

Изображения можно активировать в меню **Мои настройки > Настройка машины > Режим управления**.

Напитки, не имеющие изображения, отображаются без него.

Можно использовать изображения компании Franke или собственные файлы, однако нельзя использовать оба вида изображений одновременно.

Требуемая операция	Пункт меню	Информация/действия
Выбор изображения	2.12 Мои изображения напитков	<ul style="list-style-type: none"> - Нажмите на изображение - Нажмите Выбрать изображение
Удаление изображения	2.12 Мои изображения напитков	<ul style="list-style-type: none"> - Нажмите на изображение - Нажмите Удалить изображение

11.8 Конфигурирование приложения

Параметр	Диапазон значений	Примечания
Версия	Пример: 02.30	Отображение текущей версии
Язык по умолчанию		Отображение языка по умолчанию. На этот язык машина снова переключается после установленного времени ожидания.

11.8.1 Языковые параметры

Параметр	Диапазон значений	Примечания
Переключение языка	<ul style="list-style-type: none"> - Да - Нет 	Активация/деактивация переключения языка
Время ожидания переключения языка	20–120 с	Время ожидания, по истечении которого кофемашина снова переключается на язык по умолчанию, установленный в меню 1 Настройка машины/1.1 Язык
Язык 1–6	<ul style="list-style-type: none"> - Язык 1: всплывающий список с доступными языками/флагами - ... - Язык 6: всплывающий список с доступными языками/флагами 	Перед пользователем отображаются флаги 6 сконфигурированных языков. С помощью этих флагов он может переключить язык по умолчанию на желаемый язык

11.8.2 Параметры пищевой ценности

Параметр	Диапазон значений	Примечания
Отображение пищевой ценности	<ul style="list-style-type: none"> - Да - Нет 	<ul style="list-style-type: none"> - Активация/деактивация отображения пищевой ценности - Данные о пищевой ценности могут быть указаны в главе <i>Меню 4 Пищевая ценность</i> [▶ 65]

Параметр	Диапазон значений	Примечания
Дополнительные данные о пищевой ценности	Ввод произвольного текста	

11.8.3 Варианты оплаты

Параметр	Диапазон значений	Примечания
Выбор	<ul style="list-style-type: none"> - Монеты - Кредитная карта - Карта клиента - Бесконтактная оплата - Мобильный телефон - Банкноты 	
Показать всплывающее окно	<ul style="list-style-type: none"> - Да - Нет 	Активация/деактивация Всплывающее окно оплаты

11.8.4 Сортировка напитков

Параметр	Диапазон значений	Примечания
Выбрать схему сортировки	<ul style="list-style-type: none"> - Заполнить сетку - Выбрать отображаемую позицию из POP 	<p>Отображаемая позиция напитков:</p> <ul style="list-style-type: none"> - Заполнить сетку: напитки располагаются без промежутков слева направо - Выбрать отображаемую позицию из POP: напитки отображаются в соответствии с их позицией в POP (Product Offering Package). В результате этого в сетке могут образовываться промежутки

11.9 Резервное копирование / загрузка данных

11.9.1 Резервное копирование данных

Требуемая операция	Пункт меню	Информация/действия
Экспорт конфигурации и мультимедийных файлов	3.1 Резервное копирование данных	<ul style="list-style-type: none"> - Экспорт конфигурации - Сохранение мультимедийных файлов Franke - Сохранение собственных мультимедийных файлов - Извлечение USB-накопителя

11.9.2 Загрузка данных

Требуемая операция	Пункт меню	Информация/действия
Экспорт конфигурации и мультимедийных файлов	3.2 Загрузка резервной копии	<ul style="list-style-type: none"> - Загрузка резервной копии данных (конфигурация, мультимедийные файлы Franke, собственные мультимедийные файлы) - Извлечение USB-накопителя

11.9.3 Сохранение XML-данных

Требуемая операция	Пункт меню	Информация/действия
Сохранение XML-данных	3.3 Сохранение резервной копии в формате XML	Экспорт рабочих данных, таких как данные о техническом обслуживании, протокол ошибок или показания счетчика напитков и наработки.

11.10 Восстановление значений по умолчанию

Требуемая операция	Пункт меню	Информация/действия
Восстановление значений по умолчанию	4 Восстановление значений по умолчанию	Восстановление значений по умолчанию в выбранных разделах.

12 УСТРАНЕНИЕ НЕИСПРАВНОСТЕЙ

12.1 Сообщения о неисправностях

При неисправности машины на экран выводится сообщение о неисправности с инструкциями по ее устранению.

Обслуживание оператором

При возникновении неисправности в режиме обслуживания оператором на экране появляется цветной символ. Нажмите на значок для получения дополнительной информации.

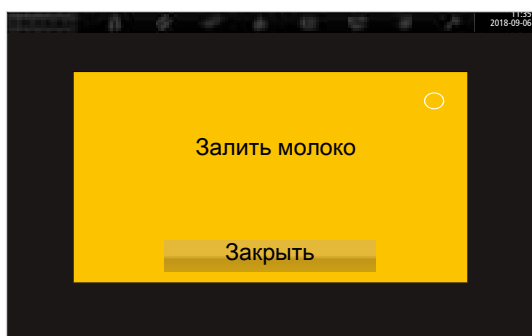

Сообщение с указанием требуемого действия.

Самообслуживание





В режиме самообслуживания при неисправности в правом верхнем углу панели управления появляется цветной треугольник. Нажмите на символ для получения дополнительной информации.



Если неисправность затрагивает всю систему, сообщение о неисправности отображается автоматически. В случае серьезных неисправностей следует перезапустить машину.

- a Для перезапуска машины отключите ее с помощью выключателя питания  .
- b Подождите одну минуту и повторно включите машину.
- c Если машина не запускается, проверьте электроснабжение.
- d Если перезапустить машину или устранить неисправность не удастся, обратитесь к специалисту сервисного центра.

12.1.1 Цветовой код сообщений об неисправностях

	Временное прерывание
	Система продолжает функционировать без ограничений
	Система функционирует с ограничениями
	Отдельные или все ресурсы заблокированы

12.2 Советы по приготовлению вкусного кофе



УВЕДОМЛЕНИЕ

Плохое качество напитков

На внутренней стороне емкости для зерен образуется тонкая масляная пленка от масла кофейных зерен. Осевшее масло быстро стареет и ухудшает вкус напитков.

- a Ежедневно счищайте масляную пленку с внутренней поверхности емкости для зерен.
- b Для этого используйте сухое или смоченное в чистой воде полотенце.
- c Не используйте чистящие средства, которые могут изменить вкус кофе.



Вкус кофейных зерен в емкости пропадает под действием тепла и циркуляции воздуха. Уже через три часа происходит ухудшение качества.

- a Кофейные зерна нужно беречь от влаги.
- b Плотно закрывайте открытую упаковку с кофейными зернами.
- c Не храните кофейные зерна в холодильнике или морозильной камере.
- d Засыпайте в емкость кофейные зерна в количестве, необходимом для следующих трех часов работы, не более.

12.3 Меры при ухудшении качества напитков

Проблема	Возможные причины	Возможные методы устранения
Безвкусный кофе	Слишком грубый помол	Настройте более тонкий помол (см. Настройка степени помола)
	Слишком малое количество кофе	Увеличьте количество кофе
	Слишком низкая температура	Повысьте температуру
	Старый кофе	Используйте свежий кофе
	Неправильно заблокирована емкость для зерен	Проверьте блокировку емкости для зерен (см. Опорожнение емкости для зерен, Настройка степени помола)
Кофе имеет странный привкус	Некачественный помол кофе	Обратитесь в сервисный центр
	Недостаточный расход кофе	Уменьшите количество зерен в емкости
	Испорченные кофейные зерна	Замените кофейные зерна
	Остатки чистящих средств	Промойте машину
	Грязная чашка	Проверьте работу посудомоечной машины
	Низкое качество воды (из-за содержания хлора, жесткости и т. д.)	Проверьте качество воды (см. <i>Качество воды</i> [► 30])
Кофе с горьким привкусом	Слишком высокая температура	Понижьте температуру кофе
	Кофе слишком тонкого помола	Настройте более грубый помол (см. Опорожнение емкости для зерен, Настройка степени помола)
	Слишком малое количество кофе	Увеличьте количество кофе
	Слишком темный цвет обжарки	Используйте кофе более светлой обжарки
Кофе с кислым привкусом	Слишком низкая температура	Увеличьте температуру кофе
	Слишком светлый цвет обжарки	Используйте кофе более темной обжарки
	Слишком грубый помол	Настройте более тонкий помол (см. Опорожнение емкости для зерен, Настройка степени помола)
Консистенция напитков из порошка	Густая консистенция	Используйте меньше порошка и больше воды
	Жидкая консистенция	Используйте больше порошка и меньше воды
	В порошке имеются комки, или он влажный	Очистите и просушите систему подачи порошка
Вкус напитков из порошка	Слишком сладкий	Используйте меньше порошка и больше воды
	Недостаточно сладкий	Используйте больше порошка и меньше воды
	Странный привкус	Выполните очистку системы подачи порошка

Также см.

 *Настройка степени помола* [► 36]

13 ВЫВОД ИЗ ЭКСПЛУАТАЦИИ

13.1 Подготовка к выводу из эксплуатации

1. Выполните автоматическую очистку кофемашины
2. Опорожните емкости для зерен и порошка.
3. Очистите емкости для зерен и порошка.
4. Очистите емкость для кофейных отходов
5. Опорожните емкость для молока.
6. Очистите емкость для молока и ее крышку.
7. Прочистите молочный шланг с помощью щетки.
8. Прочистите фильтр всасывающей линии с помощью щетки-ершика.
9. Очистите поворотный переходник.

13.2 Краткосрочный вывод из эксплуатации (максимум на три недели)

- ✓ Оставьте машину на рабочем месте.
1. Выполните автоматическую очистку кофемашины. *Очистка* [▶ 47]
 2. Включите режим экономии энергии.
 3. Отсоедините машину от источника питания.
 4. Если машина подключена к водопроводу, закройте водопроводный кран.
 5. Очистите дополнительное оборудование.
 6. Выключите дополнительное оборудование и отсоедините его от источника питания.

13.3 Долгосрочный вывод из эксплуатации



УВЕДОМЛЕНИЕ

Нарушение работоспособности в результате длительного простоя и хранения

Для последующего повторного ввода в эксплуатацию необходимо обратиться в сервисную службу. Кофемашину нужно обслужить и установить, а перед приготовлением напитков – также и очистить.

- a Обратитесь в сервисный центр компании Franke, чтобы надлежащим образом выполнить вывод из эксплуатации и правильно подготовить машину к хранению.
- b Поручите опорожнение кофемашины специалисту сервисного центра.
- c Если срок хранения превышает 6 месяцев, при повторном вводе в эксплуатацию может потребоваться ремонт.

13.4 Транспортировка и хранение



На этапе транспортировки и хранения примите меры по защите машины от механических повреждений и неблагоприятных условий окружающей среды.

Защитите аппарат от:

- толчков
- пыли
- солнечного излучения
- падения и опрокидывания
- кантования при транспортировке
- замерзания, если машина опорожнена не полностью

Необходимо выполнить следующие условия:

- Допустимые температуры при полностью опорожненной машине $-10 - 50\text{ }^{\circ}\text{C}$
- Относительная влажность воздуха: не более 80 %
- Долгосрочная и достаточная устойчивость и фиксация
- Вертикальное положение машины
- Машина пуста, система опорожнена
- Поместите машину и незакрепленные детали в упаковку, желательно в оригинальную.

13.5 Повторный ввод в эксплуатацию после длительного хранения или простоя



УВЕДОМЛЕНИЕ

Неисправности, возникшие из-за длительного простоя

Если время хранения или простоя превысило 6 месяцев, возможно ухудшение работоспособности деталей.

- а Для ремонта и повторного ввода машины в эксплуатацию обратитесь в сервисный центр.

14 УТИЛИЗАЦИЯ ДЕТАЛЕЙ

Утилизация расходных материалов

- При утилизации неиспользованного чистящего средства следует руководствоваться инструкцией на этикетке этого средства.
- Жидкость из емкости для очистки или поддона следует сливать в канализацию.

Утилизация машины и дополнительного оборудования



Машина удовлетворяет требованиям Директивы 2012/19/ЕС об отработанных электрических и электронных устройствах (WEEE), и ее нельзя утилизировать вместе с бытовыми отходами.



Утилизация электронных компонентов производится отдельно.



Утилизацию пластмассовых деталей следует проводить в соответствии с их маркировкой.



Переносите кофемашину вдвоем.

15 ТЕХНИЧЕСКИЕ ХАРАКТЕРИСТИКИ

15.1 Параметры производительности по DIN 18873-2:2016-02

Производительность в час	Заполнение одной чашки (Чашек/ч)	Приготовление одновременно двух чашек (Чашек/ч)
Эспрессо	160	238
Кофе/Крем-кофе	109	141
Горячая вода (200 мл)	164	-
Капучино	156	224
Латте макиато	154	188
Кофе с молоком	138	188
Горячий шоколад	129	-

15.2 Технические характеристики кофемашины

Емкость для зерен	Возможные исполнения: 1 x 2 кг, 2 x 1,2 кг, 2 x 0,6 кг, 1 x 2 кг + 1 x 0,6 кг, 2 x 1,2 кг + 1 x 0,6 кг или 2 x 0,6 кг + 1 x 0,6 кг, запираемая
Контейнер для порошка	Один или два отдельных контейнера для порошка (для шоколадного или молочного порошка), запираемые 0,6 кг /1,2 кг
Бойлер горячей воды	Объем: 0,9 л Рабочее давление: 800 кПа (8 бар) Мощность: 2,5 кВт
Бойлер для горячей воды	Объем: 0,9 л Рабочее давление: 800 кПа (8 бар) Мощность: 2,5 кВт
Паровой бойлер	Объем: 0,9 л Рабочее давление: 250 кПа (2,5 бар) Мощность: 2,5 кВт
Емкость для использованной воды (внешняя)	16 л
Условия окружающей среды	Влажность воздуха: макс. 80 % Температура окружающей среды: 5–32 °C
Уровень шума	< 70 дБ (А)

15.3 Электрическое подключение кофемашины

Тип	Напряжение	Соединение	Мощность	Предохранитель	Частота
A1000	200 В	2L PE	4500 Вт	30 А	50–60 Гц
(FCS4059)	200–220 В	2L PE	4500–5300 Вт	30 А	60 Гц
	200–220 В	3L PE	6800–8100 Вт	30 А	50–60 Гц
	200–240 В	3L PE	5590–7920 Вт	30 А	50–60 Гц

Тип	Напряжение	Соединение	Мощность	Предохранитель	Частота
	220–240 В	1 L N PE	2600–3000 Вт	13 A/15 A/16 A	50–60 Гц
	220–240 В	1 L N PE	4400–5200 Вт	30 A	50–60 Гц
	380 В	3 L N PE	6300 Вт	15 A/16 A	50 Гц
	380–415 В	3 L N PE	6300–7500 Вт	15 A/16 A	50–60 Гц

15.4 Шнур питания

Страна	Артикул	Разъем
Швейцария	560.0535.235	 10A
Швейцария	560.0003.514	 16A
Китай	560.0005.151	 10A
ЕС, Китай	560.0004.939	—
ЕС	560.0535.302	 10A
ЕС	560.0003.513	 16A
ЕС, Япония	560.0000.160	—
ЕС, Япония	560.0003.575	—
Тайвань	560.0006.625	 10A

АЛФАВИТНЫЙ УКАЗАТЕЛЬ

Символы

Безопасность	7	Размеры	27
Блокировка для очистки	54	Регулировочный ключ кофемолки	15
Бойлер		Режим Credit Mode	25
Бойлер горячей воды	85	Режим обслуживания	
Бойлер для горячей воды	85	Cash Register	25
Паровой бойлер	85	Режим управления	
Бойлер для кофе	85	Quick Select	25
Вывод из эксплуатации	82	Обслуживание оператором	79
Габаритные размеры	27	Самообслуживание	79
Габаритный чертеж	28	Рекламные носители	74
Дозатор	41	Сброс отходов	29
Емкость для зерен	85	Символы	11
Емкость для использованной воды (внешняя)	85	Инструкция	11
Емкость для очистки		Панель управления	11
Удаление жидкости	84	Программное обеспечение	11
Изображения напитков	74	Советы	11
Инструкция по эксплуатации	15	Соединение	
Использование по назначению	6	электрич.	85
Кнопка «Пуск»	11	Сообщения о неисправностях	79
Кнопка отмены	11	Степень помола	36
Комплект руководства	15	Таблетки для очистки	14
Контейнер для порошка	85	Транспортировка	84
Кофемашина		Трубка вспенивателя	44
Очистка	49	Уровень шума	85
Мультимедийные файлы		Условия окружающей среды	85
Загрузка	77	Устранение неисправностей	
Сохранение	77	Неисправности машины	79
Необходимые условия	11	Утилизация	84
Очистка	49	Чистящее средство	
Панель управления	11	Утилизация	84
Параметры производительности	85, 000	Чистящее средство для молочных систем	
Пластмассовые детали		Картридж	14
Утилизация	84	Экран	
Подача пара	44	Блокировка для очистки	54
Поддон		Очистка	54
Удаление жидкости	84	Экранная заставка	74
Пятишаговый метод	11, 48	Электронные компоненты	
		Утилизация	84

Электропитание 85

C

Сообщение об ошибке

Изображение 13

Цветовой код 13

U

USB-накопитель 15

MAKE IT
Wonderful!



Franke Kaffeemaschinen AG

Franke-Str. 9
CH-4663 Aarburg

Switzerland

Hotline-Phone: +41 62 787 37 37

Fax: +41 62 787 97 37

Internet www.franke.com

FRANKE